

SSN 1694-531X

КЫРГЫЗ РЕСПУБЛИКАСЫНЫН БИЛИМ
БЕРҮҮ ЖАНА ИЛИМ МИНИСТРЛИГИ

ЖАЛАЛ-АБАД МАМЛЕКЕТТИК
УНИВЕРСИТЕТИ

ИЛИМ жана СТУДЕНТ

(ЖАМУнун студенттеринин илимий басылмасы 2014 –
жылдан бери чыгып келе жатат)

№ 7

Жалал-Абад – 2019

Редакциялык коллегия:

- Алыбаев К.С. – башкы редактор, физика-математика илимдеринин доктору, профессор.
Калчакеев К.Б. – башкы редактордун орун басары, филология илимдеринин доктору, профессор.

Мүчөлөрү:

- Алибаев А.П. – техника илимдеринин доктору, профессор.
Шамшиев Р.К. – тарых илимдеринин кандидаты, доцент.
Аскарова А.К. – экономика илимдеринин доктору, профессор.
Сооронкулов М.Р. – техника илимдеринин кандидаты, профессордун м.а.
Эгембердиева А.Д. – биология илимдеринин кандидаты, доцент.
Турдубаева Б.М. – педагогика илимдеринин кандидаты, доцент.
Молдокеримова Э.К. – педагогика илимдеринин кандидаты, доцент.

Чыгарылыштын жооптуулары:

- Зупанов С.А. – ЖАМУнун басмаканасынын башчысы.
Абдразакова Г.А. – инспектор.
Атамбекова А.К. – инспектор.

Эси:

Жалал-Абад мамлекеттик
Университети

Редакциянын дареги:

715600, Кыргызстан Жалал-Абад ш.
Ленин к., 57
Тел: (996-3722) 2-16-02
Факс: 5-49-50

Жалал-Абад мамлекеттик университети, 2019

УДК: 81'282

ЖАЛАЛ-АБАД ГОВОРУНУН «МАНАС» ЭПОСУНДАГЫ
ДУБЛЕТТЕРИ (С.ОРОЗБАКОВДУН ВАРИАНТЫ БОЮНЧА)

Артыкбаева Айсулуу
Кт-1-18 тайпасынын студенти
Илимий жетекчиси – доцент А.Оморov

Аннотация: Докладда кыргыз тилинин түштүк батыш диалектисине кирген Жалал-Абад говорунун байлыгы менен мүмкүнчүлүктөрү жана көркөм дөөлөттөрдүн (адабияттын) дүйнөлүк казынасын байыткан «Манас» эпосундагы дублеттеринин семантика-функционалдык жагы иликтенет.

Аннотация: В докладе изучается семантико-функциональные дубликаты, эпоса «Манас», который входит в всемирную казну искусства, обогащение его Жалал-Абадским говором, входящего в состав южного диалекта.

Abstract: In this report we analyzed the semantic-functional aspects of words of «Manas» epic story, which enriches the world legacy of literature, related to the wealth and possibilities of south-west Jalal-Abad dialect of Kyrgyz language.

Ачык сөздөр: Говор, диалект, дублет, семантика, семантика-функционалдык жактары, диалектизм, тилдик функция

Ключевые слова: Говор, диалект, дублет, семантика, диалектизм, языковая функция

Keywords: A dialect, dialect, doublet, semantics, semantics and functional, dialecticism, language function

Диалектизмдер жана говорлор ар кандай тилдин лексикалык корун байытуучу каражаттар эле болбостон, колдонулган аймагында карым-катышты жеткиликтүү уюштуруудагы бирден-бир тилдик бирдиктер, айрым учурда көркөм чыгармалардын поэтикалык каражаттары катары эсептелет. Лексиканын (грамматиканын, айрым тыбыштардын) чектелген бул түрлөрү кантип пайда болот? - деген суроого көпчүлүк лингвист-окумуштуулар «тилдин сакталып калган байыркы көрүнүшү да айрым аймакта диалект же говор катары жашайт» деген пикирди айтышпайт.

Жалал-Абад областы аймактык жактан эле чоң болбостон, тил кудурети жагынан да өлкөбүздө өз мүмкүнчүлүктөрү менен белгилүү. Түштүк диалектисинин Жалал-абад говору пайдаланылып Б.Алыкуловдун, Жеңижоктун, Ж.Бөкөнбаевдин Т.Байзаковдун керемет ырлары ырдалган, У.Абдукаимовдун «Майданы» менен атагы алыска кеткен Т.Касымбековдун «Сынган кылыч» романдары жазылган, А.Жүсүпбеков тарабынан «Курманбек» эпосу кайра жаралган.

Президентибиздин аймактарды өнүктүрүүгө жасаган далалатын колдоп, облусубуздун калкынын тилдик потенциалын, мүмкүнчүлүктөрүн иликтөөнү, Жалал-абад говорунун С.Орозбаковдун «Манасындагы» дублеттеринин семантикалык-функционалдык жагын иликтөөнү максат кылып койдук.

Чындыгында, Сагымбай Орозбаковдон жазылып алынган «Манас» эпосундагы айрым лексикалык, грамматикалык жана фонетикалык бирдиктер Жалал-Абад областында жашаган калктын говору катары областтын ар кайсы аймактарында кадимкидей колдонулат. Мисалы, азыркы кыргыз тилинин жалал-абад говорунда **ишарат** (**бишарат**) (*белгиберүү, аян берүү*), **ибадат** (*сыйынуу, сооп табуу үчүн жасалган иштер*), **сыйыр** (*саан уй*), **эшитти** (*укту, тыңшады*), **чүрчүт** (*орус, кайырдин, динсиз*), **пәкүстә** (*акылсыз, оңго десе солго кеткен*), **жисгар** (*боор*), **бап** (*дал, туура, ылайык*), **этегинде** (*эң акырында, аягында*), **алгоо** (*кезектешип бири-бирине иштеп берүү*), **қусамат** (*ичтеги кек, кектөө*), **келеп** (*калтек, ийрилген жиптин түрүлгөнү*), **кәлмә** (*тообо кылуу*), **иләп** (*эрин*), **дәңгәл** (*так, туура*), **тәги** (*алды, асты*), **мәккәм** (*бекем*), **кәсәл** (*ооруду*), **кәттә** (*чоң*), **асәл** (*бал*), **кәлит** (*кули, кулпу*), **питинә** (*сараң, ач көз*), **зәләл** (*зыян*), **ләвиз** (*убада, ооздон чыккан убада*), **пул** (*акча*), **мәзә** (*сонун*), **мәкә** (*жүгөрү*), **пәрик** (*жалбырак*), **пәс** (*жапыс*), **мәртә** (*жолу*), **палит** (*балит*), сыяктуу ж.б. говордук сөздөр кеңири колдонулат. Ушул жана башка Жалал-Абаддагы көптөгөн говордук сөздөр Сагымбай Орозбаковдун «Манасынын» вариантында абдан кеңир учурайт жана алар эпосто областтын калкынын говорунун маанисинде келген. Аларды төмөндөгү мисалдардын жардамы менен аргументтүү далилдейбиз.

1.Ишарат сөзү тилибизге араб тилинен кирген. *Ишарат – араб тилинде* белги, аян, ым маанисин берет.¹ Азыркы кыргыз тилинин Жалал-Абад дубанында *ишарат* говор касиетинде *белги берүү, аян берүү* маанисинде кеңири колдонулат: *Сүйүнө ишарат кылып, кызды бери чакырып калды Шады-ынак.* (Т.Кас.) бул жерде *белги берип же ымдап* деген маанини туюндуруп турат.

Бул сөз Сагымбайдын «Манасында» 14 жерде *ишарат жана бишарат* вариантын тарында колдонулуп, *аян берүү, белги берүү* маанисин келген. Мисалы:

*Бишарат берген түштө - деп,
Жашы барды бу күндө
Таамай он үчтө - деп.
Эл-журтумдун жогунан,
Дүнүйө мага тар - деди,
Дагы эки келиниң
Бойлорунда бар - деди.²*

Бул жерде *бишарат* деген сөз ишарат сөзүнүн варианты катарында ошол эле мааниде колдонулуп, *аян* деген түшүнүктү берди. Ал эми төмөнкү мисалда *ишарат* сөзүнүн өзүнүн колдонулушун алсак:

*Алмамбетти карашып,
Кайта салды жолуна,
Бармак болду колуна.
Ал иштен алып ишарат
Арстан Манас баатыры*

Тозуп чыккан акыры. Бул жерде деле *ишарат* сөзү *аян* маанисинде колдонулганын көрсөк болот.

Дагы бир мисалга көнүл бурсак:

*Алмамбетти карашып,
Кайта салды жолуна,
Бармак болду колуна.
Ал иштен алып ишарат
Арстан Манас баатыры
Тозуп чыккан акыры, (1347)*

¹Х.К.Карасаев. Өздөштүрүлгөн сөздөр. Сөздүк. –Фр.: 1986. 127-6.

²С.Орозбаков. Манас. –Бишкек, 2010. 91-6.

Анткени, Айнагул Алымжанованын турмушундагы жакшылыктар Манас атанын **аян-ишараты** менен байланышта экен. Демек, анын аң-сезиминде, ой-санасында кыргыздын ыйык жана улуу түшүнүктөрү жашайт, ал аны урматтайт. Ошондуктан Айнагулдөй карындашыбыз- ды Манастын арбагы колдосун! Окурман элдин атынан ыраазылык билдирип, ыракмат гана айтабыз. (1839)

Дагы бир айта кетчү нерсе **ишарат** сөзү менен **аян** сөзүнүн кош сөз түрүндө Сагымбай Орозбаковдун вариантын чыгарууга кол кабыш кылган бир адам тууралуу «Айнагул Алымжанованын турмушундагы жакшылыктар Манас атанын **аян-ишараты** менен байланышта экен»,⁻¹ деген пикир айтылат.

2. Сыйыр деген сөз Сагымбай Орозбаковдун вариантында 35 жерде пайдаланылган. Орто кылымдагы кыргыз тилинде **уй** сөзү колдонулбастан, ошол мезгилдеги бардык түрк тилдеринде **сыйыр** делинип колдонулгандыгы М.Кашкаринин сөздүгүндөгү **سیغیر sigir** – уй (азыркы тилибизде) (**сыйыр** диалект жана говор түрүндө гана кездешет)², - деген котормосунан даана көрүнөт. Азыр да Жалал-Абад говорунда **уйду сыйыр** деп колдонуу кездешет: **Сыйыр базарда кымбат болду** (оозеки кептен). Ал эми Сагымбайдын «Манасында» бул сөз жыш кездешет:

Алты сыйыр, беш жылкы

*Байгесин алып чыгыптыр.*³

Өкүнүчтүү болор айткан кеп.

Жайытта сыйыр-уюм - деп,

*Сандыкта дүйнө, буюм – деп.*⁴ Мисалдан көрүнүп тургандай, орто кылымда («Манас» эпосу да орто кылымда пайда болгон, М.Кашкаринин «Дивану лугати-т түрк» да орто кылымда (1072-74-жылдар) жарык көргөн) **уйду** кыргыздар **сыйыр** дешсе,

¹С.Орозбаков. Манас. – Бишкек, 2010. 1839-б.

²М.Кашкари. Дивану лугати-т түрк. 1-том. (Которгон А.Оморов). – Жалал-Абад, 309-б.

³С.Орозбаков. Манас. – Бишкек, 2010. 42-б

⁴С.Орозбаков. Манас. – Бишкек, 2010. 340-б

азыркы учурда деле жалал-абаддыктардын айрым аймактырында *сыйыр* дешет.

«*Сыйыр*» деген сөздүн өзү Сагымбай Орозбаковдун вариантында 35 жерде кездешет.

Мисалы, Алты сыйыр, беш жылкы
Байгесин алып чыгыптыр.(42)

Өкүнүчтүү болор айткан кеп.
Жайытта сыйыр-уюм - деп,
Сандыкта дүйнө, буюм - деп,(340)

Үч миң беш жүз сыйырды,
Үч саатка койбой кырдырды.
Элүү жүз миң коюну,
Орго кылды тоюну.(405)

3.Чүрчүт сөзү Жалал-Абад аймагынын элетинде (тоо тарабында) жашаган калкынын *говору* катары эсептелет. *Чүрчүт* сөзүнүн мааниси *орус*, *динсиз* маанисин берет. Ал эми Сагымбайдын «Манасында» *орус* маанисинде төмөнкү саптарда кездешет:

Самаркан менен Букарды,

Санатын алды буларды.

Орол менен Үркүттү,

Ойдо жаткан чүрчүттү

Деңиздин Ноор көлүнө

Тегерете үркүттү.¹

4.Эшит, эшитти сөзү Жалал-Абаддын Сузак, Базар-Коргон, Ноокен, Ала-Бука жана Аксы райондорунун кээ бир аймактарында *укту* сөзүнүн ордуна көп эле иштетилет. Айрым көркөм чыгармаларда, мисалы, Т.Касымбековдун, Б.Алыкуловдун, ж.б. Жалал-Абаддык акын, жазуучулардын чыгармаларынан көп жолуктурууга болот: *Жанында жүргөн ханзаада Султанмурат бек: — Эшиттиңерби?! — деп, камчысын бүктөй кармай силкилдетет. (Т.К.). Ук, укту* сөздөрү орто кылымда да *эшит, эшитти* түрүндө колдонулганын: *كۆز كۆزسا اَدِك كَلير. قۇلاق اَشيتسا كُونكُن بَلير. qulaq aşıtsa köñül*

¹С.Орозбаков. Манас. –Бишкек, 2010. 46-6

bilir göz körsä üzik kälir - кулак эшитсе, көңүл келер, көз көрсө, кумар келер, ¹ деген макалдан байкоого болот.

5. *Зэлэл* - араб сөзү, *зыян* маанисин берет.² Жалал-Абад говорунда *э* тыбышы менен *зыян* маанисинде колдонулат. С.Орозбаковдун «Манасында» да 53 жолу колдонулуп, бардык жерде *зыян* маанисинде келген:

Аңгемесин көрүп ал,

*Адамга залал кылуучу.*³ Мисалдан көрүнүп тургандай, *зэлэл* сөзү *зыян* маанисинде келген. *Майли, залалы жок, майли...— деп, үрпөйгөн элди тынчтандырды. (Т.К.)* Бул мисал «Сынган кылыч» романынан алынды, мында да, *зыян* маанисин туюндурду.

Жыйынтыктап айтканда, азыркы кыргыз тилинин Жалал-Абад говору түштүк диалектисин эле байытпай, кыргыз адабий тилин да белгилүү деңгээлде байыта турган мүмкүнчүлүгү бар тилдик кубулуш. Аны биз жогоруда мисалдар менен белгиледик.

Колдонулган адабияттар:

1. С.Орозбаков. Манас.- Бишкек, 2010. 46-б
2. М.Кашкари. Дивану лугати-т түрк. 1- том.(Которгон А.Оморов).- Жалал-Абад. 196-б.
3. Х.Карасаев. Өздөштүрүлгөн сөздөр. Сөздүк.-Фр.:1986. 115-б.
4. С.Орозбаков. Манас.-Бишкек, 2010. 233-б.
- 5.

* * *

¹М.Кашкари. Дивану лугати-т түрк. 1-том. (Которгон А.Оморов). –Жалал-Абад. 196-б.

²Х.К.Карасаев. Өздөштүрүлгөн сөздөр. Сөздүк. –Фр.: 1986. 115-б.

³С.Орозбаков. Манас. –Бишкек, 2010. 233-б.

УДК: 82 (091)

АДАБИЯТ САБАГЫНДА КӨРКӨМ ТЕКСТТИ АНАЛИЗДӨӨ
ПРОЦЕССИНДЕГИ ОКУУЧУЛАРДЫН КӨРКӨМ ОЙ
ЖҮГҮРТҮҮСҮН, ЭЛЕСТЕТҮҮСҮН
ЖАНА КЫЯЛДАНУУСҮН ӨӨРЧҮТҮҮ
РАЗВИТИЕ ОБРАЗНОГО МЫШЛЕНИЯ, ФАНТАЗИИ И
ВООБРАЖЕНИЯ ШКОЛЬНИКОВ В ПРОЦЕССЕ АНАЛИЗА
ХУДОЖЕСТВЕННОГО ТЕКСТА
НА УРОКАХ ЛИТЕРАТУРЫ
DEVELOPMENT OF IMAGINATIVE THINKING, FANTASY
AND IMAGINATION OF SCHOOLCHILDREN IN THE PROCESS OF
ANALYSIS OF ARTISTIC TEXT IN LESSONS OF LITERATURE

Атакул кызы Асел группа РЯЛ-1-16
Научный руководитель ст. преп. Сулейманова Т.А.

Аннотация: Бул макалада ой жүгүртүү, элестетүү, кыялдануу деген терминдерге түшүнүк берилген. Адабият сабагында ой жүгүртүү, элестетүү, кыялданууну өрчүтүүдө колдонулган ыкмалар жана приемдор кенири баяндалып, мисалдар келтирилген.

Аннотация: В данной статье дано определение понятиям: мышление, фантазия, воображение. Подробно описаны методы и приемы развития мышления, фантазии, воображения, приведены примеры, способствующие их развитию на уроках литературы.

Abstract: This article describes the definition of concepts: thinking, fantasy, imagination. Methods and techniques for the development of thinking, fantasy, imagination are described in detail, examples are given that contribute to their development in literature lessons.

Ачык сөздөр: ой жүгүртүү, элестетүү, кыялдануу, кабыл алуу, өнүгүү, сезим, эс-тутум, дүйнөнүн сүрөтү, адабий сүрөттөлүш, адабий билим.

Ключевые слова: мышление, фантазия, воображение, восприятие, развитие, чувство, память, картина мира, литературный образ, литературное образование.

Key words: thinking, fantasy, imagination, perception, development, feeling, memory, picture of the world, literary image, literary education.

Важнейшей задачей преподавания литературы в школе является создание определенной картины мира, которая должна стать живым образом мира, где мир не раскладывается на классификационные «полки». Живое знание, которое должны получить дети из художественной литературы, строится на связи образования, науки и искусства. Литературное образование и развитие учащихся основывается на синтезе эмоционального и рационального, логического и образного восприятия, мышления и познания мира при помощи художественного текста.

Развитие образного мышления, фантазии и воображения связано с развитием литературно-творческих способностей учащихся.

Чтение, по справедливому выражению В.Асмуса - «труд и творчество», в котором участвуют разные сферы психики человека: чувство, воображение, фантазия, память и мышление.

Необходимыми качествами читателя, по признанию многих психологов, методистов, искусствоведов, являются активность и точность эмоциональной реакции, глубина осмысления художественного текста, конкретизация литературных образов в читательском воображении, способность эстетически оценить форму произведения, видеть за художественным миром его автора.

Развитие мышления выражается в постепенном расширении содержания мысли, в последовательном возникновении форм и способов мыслительной деятельности и изменении их по мере общего формирования личности. Одновременно у ребёнка усиливаются и побуждения к мыслительной деятельности-познавательные интересы. Мышление развивается на протяжении всей жизни человека в процессе его деятельности.

По С.Л.Рубинштейну, всякий мыслительный процесс является актом, направленным на разрешение определенной задачи, постановка которой включает в себя цель и условия.

Мышление начинается с проблемной ситуации, потребности понять. При этом решение задачи является естественным завершением мыслительного процесса, а прекращение его при недостигнутой цели будет воспринято субъектом как срыв или неудача. С динамикой мыслительного процесса связано эмоциональное самочувствие субъекта, напряженное в начале и удовлетворенное в конце.

Начальной фазой мыслительного процесса является осознание проблемной ситуации. Сама постановка проблемы является актом

мышления, часто это требует большой мыслительной работы. Первый признак мыслящего человека - умение увидеть проблему там, где она есть. Возникновение вопросов (что характерно для детей) есть признак развивающейся работы мысли. Человек видит тем больше проблем, чем шире круг его знаний. Таким образом, мышление предполагает наличие каких-то начальных знаний.

От осознания проблемы мысль переходит к ее разрешению. Решение задачи осуществляется разными способами. Есть особые задачи (задачи наглядно-действенного и сенсомоторного интеллекта) для решения которых достаточно лишь по-новому соотнести исходные данные и переосмыслить ситуацию.

Выделяют четыре стадии решения проблемы: подготовка, созревание решения, вдохновение, проверка найденного решения. В большинстве случаев для решения задач необходима некоторая база теоретических обобщенных знаний. Решение задачи предполагает привлечение уже имеющихся знаний в качестве средств и методов решения.

Мышление учащихся среднего школьного возраста (11-15 лет) оперирует имеющимися у них начальными знаниями. Дети задают вопросы по прочитанному тексту, начинают рассуждать, мыслить, и приходят к определенному выводу. Главное в этом возрасте - увидеть проблему там, где она есть. Чем больше дети видят круг проблем в произведении, тем шире их кругозор, тем больше у них запас знаний. Учащиеся начинают сравнивать вещи, явления, их свойства, героев произведения, называют сходства и различия.

В старшем школьном возрасте (15-17 лет) мышление становится абстрактным. Вместе с тем наблюдается и развитие конкретно-образного мышления. Учащиеся хорошо представляют себе ситуацию, проблему, часто используют наглядность, легко по ней могут создать образ (героя) в уме и использовать его для поиска решения проблемы. У учащихся старшего школьного возраста объем знаний больше, к нему еще прибавляется личный жизненный опыт. Они уже могут проанализировать ситуацию, проблему произведения, привести пример из прочитанной ранее литературы или даже из жизни, делают выводы.

П.П.Блонский, исследуя развитие мышления, выделяет «эпоху рассуждающего мышления подростка и юноши». На седьмом году обучения, по мнению П.П.Блонского, усиливается новый компонент

представления о людях-психологический, в юношеском возрасте на первый план выступает историческая, социальная концепция и эстетическая мотивация.

Обучаясь основам наук, школьники усваивают системы научных понятий, каждое из которых отражает одну из сторон действительности. Формирование понятий - процесс длительный, зависящий от уровня обобщённости и абстрактности их, от возраста школьников, их умственной направленности и от методов обучения.

В среднем возрасте школьники употребляют также разделительные суждения и свои высказывания чаще обосновывают, доказывают. Учащиеся старших классов практически владеют всеми формами выражения мысли. Суждения с предположением выражения, допущения, сомнения и т.д. становятся нормой в их рассуждениях. С одинаковой лёгкостью старшие школьники пользуются индуктивными и дедуктивными умозаключениями и умозаключением по аналогии. Самостоятельно могут ставить вопрос и доказывать правильность ответа на него.

Развитие понятий, суждений и умозаключений происходит в единстве с овладением, обобщением и пр. Успешное овладение мыслительными операциями зависит не только от усвоения знаний, но и от специальной работы учителя в этом направлении.

Образное мышление зависит от знаний учащихся, умений понять текст. В среднем школьном возрасте дети задают вопросы по тексту, сравнивают героев друг с другом, а старшие школьники, благодаря знанию истории, начитанности и личному опыту анализируют текст, четко представляют образы героев, они также могут привести подобные примеры из жизни.

Для развития фантазии учащимся среднего школьного возраста необходимы яркие эмоции и мотивация учителя. Фантазировать должно быть интересно. Тогда, получая удовольствие, дети быстрее овладеют умением фантазировать, а потом умением воображать, а потом и рационально мыслить. На уроках литературы (кружках, классных часах по внеклассному чтению) нужно читать, обсуждать и анализировать хорошую литературу по фантастике: в отрочестве (7-14) - приключенческие фантастические романы; в юности и в зрелые годы - добротная научно-фантастическая литература. Нужно показать им хорошую фантастику, чтобы они ей восхищались, а затем с помощью упражнений развивали свою фантазию.

Дети среднего школьного возраста знают довольно много явлений и законов природы (например, что все предметы падают вниз, что тяжелые предметы тонут, жидкости проливаются и не имеют своей формы, вода замерзает, дерево, бумага, свечка - горят). Этих знаний вполне достаточно, чтобы плодотворно фантазировать, но дети не знают, как фантазировать, то есть не знают приемов фантазирования.

Подростки, особенно в период полового созревания, увлеченно отдаются мечтам. Никогда человек не строит так много воздушных замков, как на этой возрастной ступени. Однако здесь достижением развития фантазии является другое обстоятельство. Дело в том, что у подростка появляется переживание действительности новой модальности-действительности фантазии. Теперь он с реальностью и миром фантазии уже не обращается одинаково. С этой поры можно говорить об истинной фантазии, так как представления фантазии в переживании уже дифференцированы.

В юношеском периоде у подростков появляется способность понимания искусства. Зачастую они и сами пробуют свои силы в этом направлении; примечательно, что ни на одной возрастной ступени не пишется столько стихов, как в пору юношества, когда почти все считают себя поэтами. Данное обстоятельство показывает, что в развитии фантазии начинается новый период - весьма значительный, можно сказать, критический. Если до сих пор работа фантазии ребенка протекала главным образом спонтанно - не только в период игры, но и в последующем, в пору мечтаний, - то сейчас к делу уже подключается воля, и мы становимся свидетелями возникновения активной фантазии. Можно сказать, что лишь после этого фантазия начинает работать на истинно человеческие цели, лишь после этого она начинает выполнять ту огромную роль, которая возложена на нее в истории культурного развития человека. Это период победы интеллекта, когда фантазия насыщается его элементами и становится на путь рационального творчества. Следствием этого является то, что у некоторых фантазия резко снижается, они прощаются с идеалами молодости, своими прежними мечтами и погружаются в прозу жизни. Но для тех, кто обладает действительно богатой фантазией, привнесение рациональных элементов в фантазию создает лишь благоприятные условия - фантазия обогащается, проявляя истинно творческие способности.

Существуют приемы для развития фантазии, и большинство из них связано с изменением законов или явлений природы. Менять можно все: любой закон живой и неживой природы, любой социальный закон, закон может действовать наоборот, можно придумывать совершенно новые законы, можно исключать некоторые действующие законы, можно заставить законы действовать или не действовать по своему желанию, временно, периодически или непредсказуемо; можно менять любое существо живой природы: людей (все люди стали честными!), животных, растений.

Приемы развития фантазии:

1. Увеличение – уменьшение. Этот самый простой прием, он широко используется в сказках, былинах, в фантастике. Например, Дюймовочка, Мальчик-с-пальчик, Гулливер, лилипуты, Гаргантюа и Пантагрюэль. Увеличивать и уменьшать можно практически все: геометрические размеры, вес, рост, громкость, богатство, расстояния, скорости.

Приведем игры-беседы для освоения приема «увеличение – уменьшение».

1) Ребенку говорят: «Вот тебе волшебная палочка, она может увеличивать или уменьшать все, что ты захочешь. Что бы ты хотел увеличить, а что уменьшить?»

Примерные ответы учеников-подростков:

- Хотел бы уменьшить уроки по вокалу, а увеличить мое свободное время.

- Хотела бы уменьшить домашние задания.

- Хочу увеличить конфету до размера холодильника, чтобы можно было отрезать куски ножом.

- Хочу увеличить капли дождя до размеров арбуза.

2) Усложните эту игру дополнительными вопросами: «И что из этого получится? К чему это приведет? Зачем ты хочешь увеличивать или уменьшать?»

- Пусть руки на время станут такими длинными, что можно будет достать с ветки яблоко, или достать с крыши мячик.

- Если деревья в лесу уменьшатся до размеров травы, а трава до размеров спички, тогда легко будет искать грибы.

2. Добавление одного или нескольких фантастических свойств одному человеку или многим людям (как фрагменты или заготовки будущих фантастических произведений).

Методика этого вида фантазирования похожа на метод фокальных объектов:

- а) выбирают несколько произвольных объектов живой и/или неживой природы;
- б) формулируют их свойства, качества, особенности или черты характера. Можно придумывать и новые свойства «из головы»;
- в) сформулированными свойствами и качествами наделяют человека.

Например, в качестве объекта («донора свойств») выбрали орла. Качества орла: летает, прекрасное зрение, питается грызунами, живет в горах.

- Человек может летать, как орел. Можно дополнить: может летать в стратосфере, в ближнем и в дальнем космосе.

- Человек имеет сверхострое орлиное зрение, например, видит без микроскопа клетки живых тканей, кристаллические решетки металлов, даже атомы, видит без телескопа и лучше, чем в телескоп, поверхность звезд и планет. Видит сквозь стены, идет по улице и видит, что происходит в домах, и даже сам проникает сквозь стены, как рентгеновский луч.

- Человек питается орлиной пищей - грызунами, птицами.

- Человек покрыт перьями.

В качестве исходного объекта можно взять: электрическую лампочку, рыбу (вспомните человека-амфибию), часы, очки, спичку, анабиоз (резкое замедление жизненных процессов очень удобно: денег на еду нет или жить негде-впадаешь в анабиоз) или обратное анабиозу (резкое усиление жизненных процессов, человек не ведает усталости, с невероятной скоростью двигается, из такого человека получится замечательный иллюзионист, или бегун, или непобедимый борец).

Подросткам для развития фантазии необходимы эмоции, чтобы представить себе то, чего нет в действительности, они много мечтают. В старшем школьном возрасте фантазия становится элементом творчества, у нее есть цель показать какое-либо явление, передать смысл.

Воображение тесно связано с личностью, ее развитием. Личность ребенка формируется постоянно под влиянием всех обстоятельств

жизни. Однако есть особая сфера жизни ребенка, которая обеспечивает специфические возможности для личностного развития - это игра. Основной психической функцией, обеспечивающей игру, является именно воображение, фантазия.

Воображая игровые ситуации и реализуя их, ребенок формирует у себя целый ряд личностных свойств, такие, как справедливость, смелость, честность, чувство юмора. Через работу воображения происходит компенсация недостаточных пока еще реальных возможностей ребенка преодолевать жизненные трудности, конфликты, решать проблемы социального взаимодействия.

Занимаясь творчеством (для чего также первоочередным является воображение) ребенок формирует у себя такое качество, как одухотворенность. При одухотворенности воображение включено во всю познавательную деятельность, сопровождаясь особо положительными эмоциями. Богатая работа воображения часто связана с развитием такой важной личностной черты, как оптимизм.

Но воображение, как любая психологическая функция ребенка, требует педагогической заботы, если мы хотим, чтобы оно развивалось. Школьное обучение требует уже достаточно сформированного уровня воображения. К первому классу ребенок должен уметь ориентироваться в ситуациях, в которых происходят различные преобразования предметов, образов, знаков, и быть готовым к предвосхищению возможных изменений.

Определённые требования предъявляются и к отбору текстов. Вначале в них должны быть представлены только зрительные образы (пейзаж, портрет, конкретные действия). На следующем этапе к зрительным образам подключаются слуховые, обонятельные, осязательные.

Есть три закона развития творческого воображения:

1. Творческая деятельность воображения находится в прямой зависимости от богатства и разнообразия прежнего личного опыта человека. Действительно, всякое воображение строится из реальных элементов, богаче опыт - богаче воображение. Отсюда следствие: надо помогать ребенку накапливать опыт, образы и знания (эрудицию), если мы хотим, чтобы он был творческим человеком.

2. Можно представить то, что сам не видел, но о чем слышал или читал, то есть можно фантазировать на основе чужого опыта.

Например, можно себе представить землетрясение или цунами, хотя этого никогда не видел. Без тренировки это трудно, но можно.

3. Содержание воображаемых предметов или явлений зависит от наших чувств в момент фантазирования. И наоборот, предмет фантазии влияет на наши чувства. Можно так «сфантазировать» свое будущее, что это будет руководством на всю жизнь, а можно нафантазировать ужасов и бояться войти в темную комнату. Чувства, как и мысль, движут творчеством.

В среднем школьном возрасте воображение основывается на эмоциях от прочитанного произведения: сила чувств, испытанных при чтении рассказа, больше, чем их способность логически выразить свое впечатление. Конкретизация литературных образов рассказа в творческом воображении учеником происходит часто, но не всегда в создании зрительных образов. Дети могут дать героям рассказа реплику, которой нет в тексте, но которая выражает смысл поведения персонажа. Подчас их творческое воображение развивается в форме эмоциональных образов-состояний или слуховых ассоциаций. Учащиеся включаются в творческий процесс, их воображение начинает действовать по законам художественного мышления. Оно ведет к попытке создания, к поискам художественных образов, использованию тропов. Иногда воображение подростков вырывается из ткани литературного текста и творит образы почти самостоятельно: они пытаются предположить события до начала произведения или его окончание.

В старшем школьном возрасте самое большое зло для учащихся - это равнодушие, разрыв связей между людьми, нарушение родственности человека и мира. Для них новым элементом становится сопричастность к интеллектуальному, мировоззренческому характеру. Эмоциональное отходит на второй план. Учащиеся стараются сопоставить события произведения со своими наблюдениями над жизнью. Их воображение носит интеллектуальный характер. Они четко видят авторскую позицию, и могут придумать целый диалог между героями, который будет выражать мнение автора. Старшеклассники свободно «домысливают» ситуации произведения, представляя себе, что предшествовало его началу или мысленно продолжить развитие действия.

Воображение помогает представить подростку реальные явления, предположить, что было до начала происходящих событий в

произведении, а что - после. Старшие школьники сопоставляют ситуации произведения со своим жизненным опытом, ставят себя на место героев, «домысливают» возможное развитие действия.

Список использованной литературы:

1. Берхин Н.Б. Литературное развитие школьников. – М., 1999.
2. Бершадская Н. Р., Халимова В.З. Литературное творчество учащихся в школе. – М., 1996.
3. Богданова О.Ю. Развитие мышления старшеклассников на уроках литературы: Методика преподавания литературы: Пособие к спецкурсу. – М., 1999.
4. Введенская Л.А., Баранов М.Т. Русское слово. – М.: Просвещение, 2003.
5. Введенская Л.А., Черкасова М.Н. Русский язык и культура речи. - Ростов н/Д: Феникс, 2004.
6. Взаимосвязь восприятия и анализа художественных произведений в процессе изучения литературы в школе / Под ред. О.Ю.Богдановой. – М., 1999.
7. Гришечкина Е.С. На пути к урокам изящной словесности: Интегрированный урок: русского языка и литературы. – М., 1991.
8. Лавлинский С.П. Технология литературного образования. Коммуникативно-деятельностный подход. – М., 2003.
9. Леонов С.А. Речевая деятельность на уроках литературы в старших классах: Методические приемы творческого изучения литературы: Учебное пособие. – М., 1999.

* * *

УДК: 37013

МЕКТЕП ОКУУЧУЛАРЫН ОКУТУУДАГЫ ЖЕКЕЧЕ МАМИЛЕ
ЖАСОО ЭРЕЖЕЛЕРИ
ПУТИ ИЗУЧЕНИЯ ПРОИЗВЕДЕНИЙ Ч.АЙТМАТОВА С
ИСПОЛЬЗОВАНИЕМ
КОМПЬЮТЕРНЫХ ТЕХНОЛОГИЙ
WAYS OF LEARNING THE WORKS OF С.АЙТМАТОВ USING
COMPUTER TECHNOLOGY

*ЖАМУ, ТИПФКТА-1-16 студенти:
Базарбай кызы Айзат
Илимий жетекчиси: Кубаталы кызы М.
mkubatalieva@bk.ru*

Аннотация: Бул макалада мектеп окуучуларына жекече мамиле жасоонун эрежелери, мугалимдин дидактикалык ишмердиги

Аннотация: В данной статье были рассмотрены вопросы о важности повышения преподавания произведений писателя Ч.Айтматова среди молодежи и будущих поколений в области использования компьютерных технологий.

Abstract: This article addressed questions about the importance of enhancing the teaching of works by the writer Ch.Aytmatov among young people and future generations in the use of computer technology.

Ачык сөздөр: жекече окутуу, жекече мамиле жасоо, багыттап окутуу, личносту аныктоо, жекече өзгөчөлүк, жекече жөндөм, аңгемелешүү, окутуу, тарбиялоо.

Ключевые слова: темпы, скромность, прерывистый, величие духа, классический, гениальность, уединением, величие, одно лишь, мощности, ночлег, инкрементный, интерактивная доска, мультимедийный проектор.

Key words: pace, modesty, intermittent, grandeur, classic, genius, solitude, grandeur, power alone, overnight stay, incremental, interactive whiteboard, multimedia projector.

Балалык-күн сайын дүйнөнү ачып көрө билүү. Мына ушул ачып көрө билүү баарынан мурда адамды жана Ата Мекенди таанып-билүү болгондой болсун. Баланын акыл эсине жана жүрөгүнө чыныгы

адамдын ажайыптыгы, Ата Мекендин улуулугу жана эч нерсеге теңегис кооздугу киргендей болсун.

Бул макалада негизги актуалдуу маселе балдарга жекече мамиле жасоо эрежелери жана аны жолго коюу болуп саналат. «Жекече окутуу» деген түшүнүк педагогика илиминде окутуунун принциптери бөлүгүндө негизги орундардын бирин ээлейт. Жекече окутуунун зарылдыгы, мааниси эмнеде? Ар бир бала кайталангыс адамдык инсан. Азыркы учурда баланын ар тараптуу өнүгүшүнө таасир этүүчү булактар өтө көп: оюнчуктардын түрдүүлүгү, балдар үчүн телеберүүлөр, театр, музыка адабияттар, мектептеги ар түрдүү ийримдер ж.б. Ошону менен бирге эле баланын өзүнө гана тиешелүү жөндөмдүүлүктөрүнүн, өзгөчөлүктөрүнүн калыптанышына үй-бүлө тарбиясы да маанилүү ролду аткарат: айрым балдарды ата-энелер өз алдынчалуулукка, эмгектене билүүгө, баштаган жумушун аягына чыгара билүүгө үйрөтүшсө, кээ бирлери жанында бирөө турбаса эч нерсе кылгысы, жасагысы келбейт, айрымдары досторуна, айлана-чөйрөсүнө жараша чечим чыгарууга үйрөнүшкөн. Ошентип баланын билими дүйнөгө көз карашы жекече өзгөчөлүктөрү ар түрдүүчө калыптанып келет. Баланын өнүгүү деңгээлинин ар түрдүүлүгү жекече окутуунун зарылдыгын талап кылат. Окутуу процессинде билимди ар бир окуучу жекече кабыл алат, ал эми класстагы окуучулардын өздөштүрүүсү негизинен бирдей болушу мүмкүн.[1]

Өздөштүрүү деңгээлинин бирдейлиги өнүгүү деңгээли, ой жүгүртүүсү, ишмердигинин максаты бирдей даражадагы балдарда болот. Бул көбүнчө жаш курагы бирдей балдарга тиешелүү. Балдардын жаш курагы канчалык кичине болсо, өздөштүрүү окшошураак болот, а ушул жашы жогорулаган сайын ар бир баланын жекече өзгөчөлүктөрү байкала баштайт. Жекече окутуунун ийгилиги баланын өзгөчөлүктөрүн канчалык деңгээлде үйрөнө алгандыгыбызга жараша болот:

жекече байкоо жүргүзүү, аңгемелешүү, кошумча тапшырма берүү жана окуучунун ой жүгүртүү- сүн анализдөө ж.б.

Аңгемелешүү-методу алдын ала иштелип чыккан суроолордун жардамында мугалимди кызыктырган окуучунун психикасынын өзгөчөлүктөрү жөнүндөгү маалыматтарды түздөн-түз мамилелешүүнүн жардамы аркылуу алууга мүмкүнчүлүк түзүүчү жолду камсыздайт. Аңгемелешүүдө адамдын мүнөзүнүн өзгөчөлүктөрүн, анын жүрүм-турумунун мотивин, анын турмушунун

түрдүү жактарын баалоого, эң негизгиси анын өмүр баянын жана ага карата карым-катнашын аныктоого болот. Аңгемелешүүдө кыйыр суроолорду кеңири пайдалануу акылга сыярлык иш. Чындыгында дал ошонун жардамында мугалимдин өзүн кызыктырган баланын турмуштук жактары, жүрүм-туруму, идеалдык мотивдеги таанып билгендери жөнүндө ж.б. маалыматтарды алууга мүмкүндүк болот. Окуучуну ыңгайсыз абалга калтырбоо үчүн мугалим аңгемелешүү мезгилинде ийкемдүү ыклас коюп, түз суроого караганда кыйыр суроону берүүсү бир топ артык сезилет. Мисалы: Сен эмнеге сабак калтырасың?–дегенге караганда, сен эмнеге кызыгасың? Сенин хоббиң? Деген суроолор артыгыраак болот. [2, 186]

Жекече окутуп тарбиялоодо баланын оң сапаттарына да таянуу керек. Кээде мугалим класста окутуу ишин туура уюштурган учурда да артта калган жана үлгүрө албаган бир нече окуучулар болот. Мындай көрүнүш ар түрдүү себептерден келип чыгат. Кээде окуучу көп күн ооруп калат кээ бир окуучулар бул же тигил предметтин кыйынчылыгын дайыма эле туура баалай алышпайт жана ошондуктан артта калышат, башка бирөөлөрү бир предметке кызыгып алышып калган предметтерден жетишпей калат.

Артта калуу, үлгүрбөө окуучуга терс таасирин тийгизет: ал өзүнүн күчүнө ишенимин жоготот, же окууну таштап коёт. Окуучулар менен жекече иштөөдө сабактын формасын жана көлөмүн туура тандап алуу үчүн окуучунун жекече өзгөчөлүгүн жакшы билүүсү зарыл.

Билим берүүнүн акыркы он жылында көп өзгөрүүлөр, жаңылыктар, изденүүлөр болду:

- альтернативдүү окуу программаларынын көп кырдуулугу,
- инновациялык ар түрдүү билим берүү мекемелери,
- айрым предметтердин тереңделип окутулушу ж.б.

Акыркы мезгилде окумуштуу Исак Бекбоев мектеп окуучуларын окутууда жекече мамиленин маселелерине кеңири кайрылган. Анын «Инсанга багытталган окутуу» аттуу эмгегинде билим берүүгө коюлуучу ар түрдүү талаптар чагылдырылган жана алардын бири-биринен айырмасы төмөнкүчө түшүндүрүп көрсөтүлгөн:

1. Билим берүүдө окуучуларга дифференциалдуу мамиле жасоо,
2. Жекече мамиле жасоо.
3. Инсанды жеке өзүнө багыттап окутуу.

Дифференциалдуу мамиле жасоо. Биз ички жана тышкы дифференцирлөөнү билебиз. Ички дифференцирлөөдө окуучулардын

айрым группаларынын мүнөздүү окшош жөндөмдүүлүктөрүн эске алуу түздөн-түз сабакта ишке ашырылат. Тышкы дифференцирлөөдө болсо окуучулардын айрым группаларынын мүнөздүү окшош бөтөнчүлүктөрүн эсепке алуу үчүн аларды ар түрдүү типтеги мектептерге жайгаштырат (профилдик билим берүү). Жекече мамиле жасоодо окуучуларды алардын сабакка жетишүүсү боюнча («орто», «жакшы», «эң жакшы») группаларга бөлүштүрүп окуу материалын анын көлөмү боюнча татаалдыгы боюнча иштетүү темпи боюнча сунуш кылат. Башкача айтканда, бардык дидактикалык материалды мугалим өзү тандап алып окуучуга өзү сунуш кылат, буга окуучу катышпайт, анын ролун мугалим аткарат.

Инсанды багыттап окутууда адегенде төмөнкү төрт параметр боюнча ар бир окуучунун айрым кайталангыс индивидуалдыгы (адамдыгы) аныкталат.

1. Окуу материалы менен иштөөдө материалдын мазмуну, түрү, формасы боюнча ал эмнеге көбүрөөк кызыга тургандыгы эсепке алынат.
2. Анын (субъектилик-жекече) таанып билүүчүлүк тажрыйбасынын мазмуну аныкталат.
3. Өздөштүрүлө турган программалык материалды окуп үйрөнүүнүн ыкмаларын (жолдорун) өз демилгеси менен өзү тандап алууга окуучуга мүмкүнчүлүк берилет, ошондой эле сабакта иштөөнүн формасында (жекече өзү иштейби, же группа менен иштейби) жооп берүүнүн тибин да (доскага чыгыпбы, же ордунабы) жооп берүүнүн мүнөзүн да (жазуу жүзүндөгү, же оозекиби, кеңири айтып берүү же кыскача жыйынтыктоо ж.б.). Окуучунун өзү тандап алуусуна мүмкүндүк берилет.
4. Окуучунун ишинин натыйжасы гана эмес, ошол натыйжага жетишүүсүнүн процесси бааланат, башкача айтканда, окуучунун көңүлү анын эмнени иштегендигине гана эмес, ал кандай ойлонгонуна, кандай чыгарганына, эстегенине ой жүгүрткөнүнө бурулат. [4, 936]

Класста 25-30 окуучу болуп турган шартта мугалим жогоруда көрсөтүлгөн төрт параметр боюнча ар бир окуучу менен жекече иштей алышы үчүн, албетте мугалимде дал мына ушундай милдетке жооп бере турган дидактикалык материалдын болушу зарыл.

Окуучуга жекече мамиле жасоо жана педагогикалык карым-катнаш. Бул суроону эки багытта карап көрөлү.

а) окутууда, б) тарбиялоодо.

Окутуу жана тарбиялоонун бири-бирине тийгизген таасири жана карым – катнашы педагогика илиминин өсүүсүнүн ар бир этабында жаңыча чечилип келген. Окутуу дайыма окутуудагы белгилүү бир инсандык касиетти калыптандырат, бирок ар кандай эле окутуу бизге керектүү сапатта тарбиялабайт. Тарбия берүүчү окутуу деп биз окуучулардын таанып – билүү күчүн жемиштүү өстүрүп, илимий көз караштарын калыптандырган окутуу процессин айтабыз. Окутуу жана тарбия бири-бири менен органикалык бирдикти түзгөн, өтө тыгыз байланыштагы процесс. Бул экөө бир эле процесстин эки жагы. Бирок, экөөнүн биримдиги алардын бири-биринен айырмасы жок, бирдей дегендикти тушүндүрбөйт. Алардын арасында да чоң айырмачылыктар бар. Биринчиден, тарбия окутуу процессине салыштырганда өтө чексиз процесс. Системалуу окутуу белгилүү куракта башталып, белгилүү мезгилде негизинен аяктаса, тарбия андай башталуу жана аяктоо чегин билбейт. [1, 192б]

Эгер балдардын арасында уяң, пассивдүү балдар болсо, алар менен жекече иш алып барууда төмөнкүлөрдү эске алууга болот:

- 1) Уяң баланын ички жана сырткы дүйнөсүн түшүнүүгө аракеттенүү;
- 2) Класста иш алып баруу үчүн майда топторду түзүүдө ал бала жалгыз болуп калбасын, анын тобуна кыял жоругуна жакыныраак билген бирөөнү кошуу керек;
- 3) Ал бала ишке аралашуусуна ыңгайлуу шарт түзүү;
- 4) Уяң баланы акырындык менен көпчүлүктүн арасында сүйлөөгө, иштөөгө тартуу.

Адабияттар:

1. «Педагогика» Б.Апыш Бишкек 2002 - жыл
2. «Окуучунун личностун психо-педагогикалык жактан үйрөнүү» Жолдошбаев Д.А., Гапаров Т.А., Накатаев М.А., Айтбаев Т.А. Ош-2005
3. «Тарбия жөнүндө» В.А.Сухомлинский Фрунзе 1985-жыл
4. И.Бекбоев «Инсанга багыттап окутуу технологиясынын теориялык жана практикалык маселелери». 2011г
5. И.Ф.Харламов «Педагогика». Москва, 1988г.

* * *

УДК:

ИШКАНАЛАРДЫ ТИГИНЕН ЧОҢОЮСУ (КЕҢЕЙҮҮСҮ) ЖАКТЫН
МИСАЛЫНДА
ВЕРТИКАЛЬНЫЙ РАЗВИТИЕ ПРЕДПРИЯТИЕ НАПРИМЕРЕ ЖАК
VERTICAL DEVELOPMENT OF THE ENTERPRISE FOR EXAMPLE
ЖАК

Бостонов Жанарбек ЖАК
Фк-2 -17 тайпасынын студенти
Илимий жетекчиси: Тукуева Н.Т.

Аннотация: Шаардын кеңейүүсү, калктын санынын өсүшү шаар ичинде жер тилкесин сатып алуу көйгөйүн жаратууда. Бул көйгөй көпчүлүк ишканалардын жаңы жер тилкесин сатып алуу менен ишкананын жаңы имараттарды куруу кыялдарын талкалоодо. Ошондуктан ишканалар үчүн чоңоюнун эң эсептүү жолу – бул тигинен чоңоюу. Тигинен чоңоюу үнөмдүү чоңоюу ыкмасы болуп саналат.

Аннотация: Развития города, повышение численность населения города повышает цен земельного участка в территории города. Это большая проблема для предприятий планировавший развитию. По этому для развитие предлагается метод вертикальной развития предприятия. Это более экономичный метод.

Abstract: Development of the city, increasing the population of the city raises the price of land the city. This is big problem for enterprises that have been developing. For this reason, the development of the enterprises vertical development method is proposed. This is a more economical method.

Ачык сөздөр: чоңоюу, калк, сатып алуу, үнөмдөө, ишкана, жер тилкеси

Ключевые слова: развития, населения, покупать, экономичный, предприятия, земельный участок.

Key words: development, population, buy, economical, enterprises, land plot.

Ишканалар жана компаниялар учурдагы же келечектеги суроо-талаптын негизинде өз ара атандаштыкта болушат. Алар кеңейиш үчүн ички же тышкы кеңейтүү эки ыкманын бирин пайдаланышы

мүмкүн. Ички кеңейтүүнү тандап алган ишканалар жана компаниялар, өндүрүш аянттарын жана бөлмөлөрүн чоңойтуу, жаңы жабдууларды сатып алуу, кызматчылардын санын көбөйтүү менен өз ишмердүүлүгүн кеңейтүүгө шарт түзөт. Тышкы кеңейтүүнү каалаган ишканалар кошулуу үчүн башка ишканаларды же компанияларды сатып алышат.

Жалал-Абад колледжи Жалал-Абад мамлекеттик университетинин алдындагы индустриалдык-педагогикалык техникум катары, Билим берүү жана илим министрлигинин макулдугу менен Кыргыз Республикасынын «Билим берүү жөнүндөгү» мыйзамына жана ЖАМУнун уставына ылайык 1999-жылдын 11-февралында №41 буйруктун негизинде уюшулган.

2009-жылдын 6-февралынан ЖАМУнун ОК каралып, №14 буйруктун негизинде **Жалал-Абад колледжи** болуп аталган.

Жалал-Абад Университетине караштуу 2-жатакана 1973-жылы ишке киргизилген. ЖАМУнун астында уюшулган ЖАКтын студенттеринин санынын өсүүсүнө байланыштуу 2- жатакананын имараты 2010-жылы окуу корпусу катары колдонууга берилген.

Жалал-Абад колледжин кеңейтүү азыркы учурда негизги көйгөй, себеби студенттердин саны көбөйгөн ошол эле учурда аудиториялар чакан курулган. Аудиториялардын жетишпестигинен 2 смена окутулат, студенттердин өз алдынча даярданууга, танапис 10 минут берилет, бул убакыт жетиштүү эмес. Ошол себептен мен бүгүн сиздерге колледжди кеңейтүү боюнча өзүмдүн жеке идея же бизнес – планымды сунуштагым келип турат.



1 – сурөт

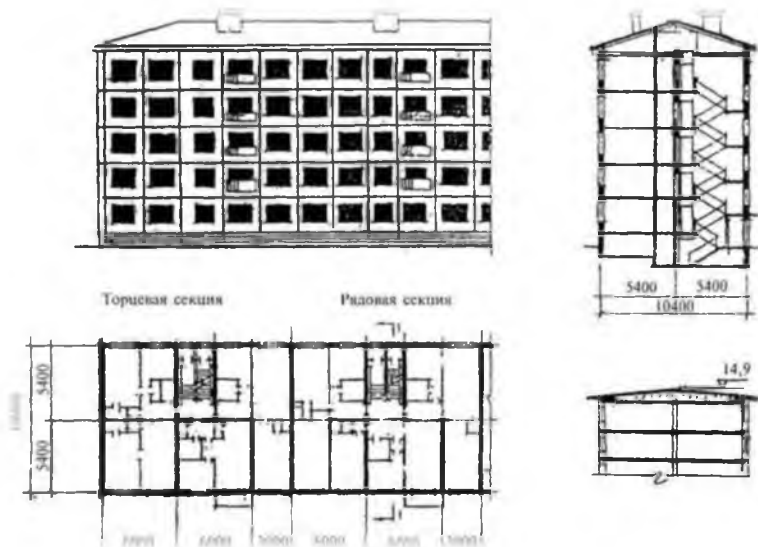

2 – сурөт

Жалал–Абад колледжин кеңейтүү үчүн азырак чыгым кете турган планды сунуштайм, ал келечек муундарга чоң белек деп айтсам болот. Ишкана мекемелердин мындай чоңоюусу тигинен чоңоюу деп аталат.

Тигинен чоңоюу ыкмасында ишкана өзүнүн болгон каражатын (имарат, жер, курулуш) кошумчалоо менен инвестициялоо менен чоңоюу болуп эсептелет. Менин бизнес планым боюнча төртүнчү кабатка дагы бир кабат курулуш куруу керек. Чыгымы аз дегенимдин себеби ал жактын тактайы жана шыйпырлары бар, болгону сынган шыйпырларды гана алмаштырса болот. Узундугу: 60 метр, туурасы: 14 метр болгон имараттын 5–кабатына $6 \times 5,5 \text{ м}^2$ окуу канасынан 18 даана аудитория курса болот. Бирок азыркы учурда колледжде китепкана, окуу залы жана компьютердик класстар жетишпегендиктен, бул каналарды да 5–кабатка жайгаштырууну пландадым. Анын баарын окуу каанасы эмес, андан сырткары китепкана, компьютердик аудитория да кошуу мүмкүнчүлүгү бар. Мисалы:

1. $6 \times 5,5 \text{ м}^2$ аудиториядан - 14 даана
2. $13 \times 11 \text{ м}^2$ китепкана жана окуу залы

3. 13 x 11 м² компьютердик аудитория

Ошондой эле корпустун сырт жагындагы кампаны ордуна да заманбап спорттук жана актовый зал курууну кошо пландоодомун. Сырттагы 1 кабаттуу кампаны оңдоп түзөө, 2 кабат имарат кылуу да тигинен чоңоюуга мисал болот. Анын үстүн ачып, биринчи кабатын спорт зал (жабык), экинчи кабатын чоң жыйындар залы кылып реконструкциялоо керек төмөнкүдөй.

1. 1-кабат 20 x 10 м² спорт зал (жабык)
2. 2-кабат 20 x 10 м² чоң жыйындар залы

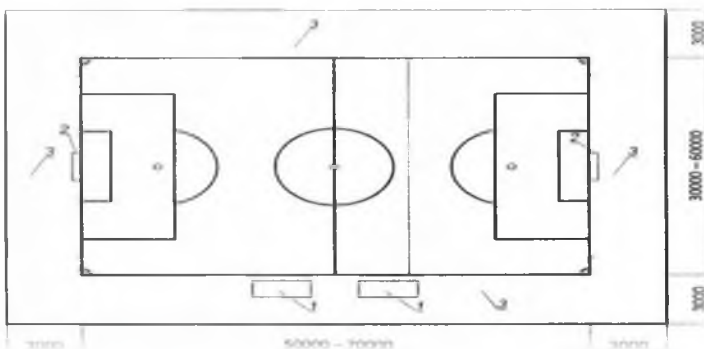

3 - сүрөт



4 - сүрөт



5 – сурат



6 сурат

Биринчи кабаттагы кичинекей стандартка жооп бербеген 2–аудиторияны да заманбап даарат каана үчүн реконструкциялону сунуштайм. Себеби 2–жатакана учурунда имаратта канализация бар

болгон, ошол канализацияга улап трубаларын алмаштырып иштетүүгө берсе болот.

1. $3 \times 5 \text{ м}^2$ эркектер үчүн даарат каана
2. $3 \times 5 \text{ м}^2$ аялдардын даарат каанасы

Азыркы учурда мисал катары алсак Жалал–Абад шаарындагы Росинбанктын имараты азыркы учурда курулуп жатат, ошондой эле Благовещенка айылындагы 2 кабаттуу үйлөрдүн үстүнө 3-кабат уланып үйдүн сыртына ремонт иштери жүрүп айылдын инфраструктурасын жакшырты деп айтууга болот. Экинчи орунда ал жердеги үйлөр 2 бөлмөлүү 700 миң сомдон сатылган, бул менен элдин капчыгына ылайык келген арзан үйлөр курулууда деп айтууга болот. Ошол себептен ЖАКка да аз каражат жумшап өзүбүзгө шарт түзүп алсак болот. Кеткен чыгымдарды төмөнкү таблицада көрсөтүлгөн.

Керектелүүчү каражаттар

1 - таблица

Курулуш материалдары	Даана/ тонна/ кг	Баасы	Жалпы баасы
кирпич	250000 д	5 с	1250000 с
цемент	10т	6 сом/ кг	60000 с
мык	10кг	130 с	1300 с
шыйпыр	100 д	300 с	30000 с
шагыл	10 т	2000 с	4000 с
тактай	10 м ³	2000 с	20000 с
терезе $2,3 \times 1,5 \text{ м}^2$	16 д	3000 с	48000 с
терезе $1,5 \times 1,5 \text{ м}^2$	28 д	2000 с	56000 с
чоң эшик (2 канат)	4 д	6000 с	24000 с
кичинекей эшик (1)	15 д	3000 с	45000 с
унитаз	10 д	2500 с	25000 с
раковина	2 д	1200 с	2400 с
кафель	30 м ²	500 с	15000 с
электр зымы, ж.б.			319300
Жалпы:	-	-	1900000 с

Имараттын реконструкциялоо ишине устанын кызматын дүң баада баалоо 600000 сом. Ошондо жалпы чыгымдын суммасы **2,5 млн сом**. Аз чыгым дегенибиздин себеби:

1.кээ бир курулуш материалдарынын абалы жакшы болсо кайрадан колдонууга болот.

2. азыркы учурдагы курулуп жаткан заманбап үйлөрдүн 1м² баасы 420 – 450 доллар орточо баасы.

Ага караганда бул курулуш арзан болот деп сунуштап жатам.

Келечек муундарга татыктуу жана саптуу билим берүү үчүн шарт түзүү болуп саналат. Жаңы шарттар менен курулган аудиториялар атаандаш окуу жайлар алдында академиялык аброюн көтөрүүгө, дагы көбүрөөк талапкер тартууга шарт түзөт. Ошондой эле заманбап реконструкция-ланган имаратта ар түрдүү иш чараларды, кечэлерди, жолугушууларды шаардын, областын деңгээлинде өткөрө алабыз.

Колдонулган адабияттар:

1. сайт. jagu.kg
2. Багриновский К.А. и др. Современные методы управления технологическим развитием. М.: РОССПЭН, 2001.
3. Гапоненко А.И. Ускорение реконструкции и обновления производства. -М.: Мысав, 1991.
4. Касьянов С.И. Реконструкция и техническое перевооружение действующих предприятий: учебник / С.И.Касьянов - М.: Экономика, 2014
5. Экономиканын негиздери Которгондор С.К.Умаралиев., А.Б.Осмоналиева, Ж.С.Турдубаев. Бишкек 2007
6. Экономические проблемы использования новых технологий. К.: Наукова думка, 1997.

* * *

УДК: 551.521. 37.

ТАБИГЫЙ ЭНЕРГИЯ БУЛАКТАРЫ ЖАНА АЛАРДЫ
НАТЫЙЖАЛУУ ПАЙДАЛАНУУНУН ЖОЛДОРУ
ЭФФЕКТИВНЫЕ ПУТИ ИСПОЛЬЗОВАНИЯ ЕСТЕСТВЕННЫХ
ИСТОЧНИКОВ ЭНЕРГИИ
SOME PROBLEMS OF USING NATURAL SOURCES OF ENERGY IN
THE CONDITIONS OF

*Жорошева Канайым,
Кочкор-Ата колледжи,
БКМ-1-19 тайпасы
Жетекчиси: Молдокеримова Э.К.*

Аннотация: Бул макалада табигый энергия булактары жана аларды натыйжалуу пайдалануу-нун жолдору изилдеген.

Аннотация: В статье исследованы эффективные пути использования естественных источников энергии

Annotation : In this article researched some of the problems of using natural energy sources in the conditions

Ачык сөздөр: Табигый энергия булактары, суу, шамал, отун, Күн, энергия, энергетикалык кризис, альтернативдүү энергетика, күн энергетикасы.

Ключевые слова: Естественные источники энергии Солнце, энергия, энергетический кризис, альтернативная энергетика, Солнечная энергетика.

Key words: sun, energy, energy crisis, alternative energy, not traditional renewable energy sources, solar.

Энергия-бул материянын жумуш аткаруу жөндөмдүүлүгү. Жаратылышта энергиянын төмөнкүдөй түрлөрү кездешет: механикалык энергия, жылуулук энергиясы, электр энергиясы, жарык энергиясы, ядролук энергия.

Энергия төмөнкү булактардан өндүрүлөт: калыбына келбөөчү энергия булактары (көмүрдүн, нефтинин, газдын энергиялары), калыбына келүүчү энергия булактары (суунун, Күндүн, шамалдын энергиялары). Калыбына келүүчү энергия булактары Күндүн энергиясынын эсебинен өзүнүн энергиясын толуктап турат.

Газ, нефть, көмүр күйгөндө жылуулук бөлүнүп чыгат. Жылуулук энергиясына негизделип жылуулук электр станциялары (ЖЭС) курулат. Жылуулук электр станцияларынын ПАКти 60-70%. Газ, нефть, көмүр сыяктуу отун энергия булактары Жер бетинин сынып кетүүсүнө, уюлдук муздардын эрүүсүнө алып келет.

Күндүн Жер берине берген жылуулугунун натыйжасында суулар бууланып, жамгырдан суунун энергиясын алууга болот, сууларга гидроэлектростанциялар (ГЭСтер), толкундук электр станциялар курулат.

ГЭСтердин артыкчылыгы айлана-чөйрөнү булгабайт, бирок куруу үчүн көп акча, көп убакыт, өтө чоң көлөмдө суу керек, суу сактагычтар айыл-чарба жерлеринин көпчүлүк жерлерин ээлейт, натыйжада чек ара көйгөйү пайда болушу мүмкүн. ГЭСтердин ПАКти 85-90% ды түзөт. Акыркы мезгилдерде ГЭСтер керектөөчүлөрдү канааттандыра албай жатат. Ошондой эле адистердин белгилегенине караганда жылына электр аварияларын оңдоп-түзөөгө да өтө көп акча жумшалат.

Күндүн энергиясынын эсебинен шамал пайда болот (Күндүн Жер бетин тегиз эмес жылытышынын эсебинен), шамалдуу Жерлерге шамал электр станциялары курулат. Шамалдын энергиясы шамалдуу климаты бар Индия, Германия, АКШ, Дания сыяктуу мамлекеттерде кеңири колдонулат. Анткени аталган мамлекеттерде шамалдын энергиясын колдонуу боюнча атайын мыйзамдар кабыл алынган, ошондуктан шамал энергетикасы жакшы өнүгүүдө. Ошондой эле шамал энергетикасы акыркы 10 жылда Россияда да өнүгүүдө.

1973-74-жылдары нефть кризиси учурунда бир топ мамлекеттерде Күндүн энергиясын колдонуу боюнча программалар иштелип чыккан. Акыркы жылдары Америка Кошмо Штаттарында курулган электростанцияларынын 90% зы Күн электростанциялары.

Күн нурунун энергиясын пайдаланууда жылына көмүрдөн 65 миң тонна, мазуттан 50 миң тонна, табигый газдан 45 млн.м³, электр энергиясынан 250 млн. кВт, жылуулук энергиясынан 180 миң Гкал үнөмдөлөт. Ал эми үйдү ысытууда электр энергиясына болгон көз карандылыкты 40%га чейин азайтат.

XX кылымдын аягында Күндүн энергиясы эл чарбасында кеңири колдонула баштады. Себеби Күн ааламдагы эң чоң энергия булагы. Күндүн энергиясы бекер отун, айрыкча электр өткөрүүчү зымдар жетпеген алыскы тоолордо, деңиздердеги байланыш түйүндөрү үчүн

ыңгайлуу электро энергиясынын булагы болуп эсептелет. Экологиялык жактан да баалуу, себеби отун жагылбайт, ошондуктан айлана-чөйрөнү булгабайт, кыймылдуу бөлүктөрү жок болгондуктан, сыртка тоскоолдук кылуучу үндөрдү чыгарбайт. Экологиялык натыйжалуулугун алсак, 150 миң м² аянттагы күн коллектору жылына атмосферага чыгуучу көмүр кычкыл газын 35-32 миң тоннага чейин азайтып, 16-23 млн. сом үнөмдөлөт.

Күндүн энергиясын колдонуудагы негизги көйгөй, күндүн радиациясынын саны аз болгондо, кышында керек болгондугунда.

Күндүн энергиясын колдонуу үчүн Кыргызстандын да ыңгайлуу климаты болгону менен күн орнотмолорунун кымбаттыгы, Күндүн энергиясын колдонуу боюнча элдин арасында маалыматтын аздыгы, адистердин жоктугу көйгөй жаратат. Эгерде Таш-Көмүр жарым өткөргүчтөр заводун ишке түшүрсө, Кыргызстанда Күндүн энергиясын колдонуу бир кыйла арзан да, жеңил да болмок. Ошондой эле тоолуу райондорго, алыскы электр чубалгылары аркылуу жеткирүүгө кеткен чыгымдарга караганда жеңил болмок, электр энергиясы тез жана арзан жетмек.

Күндүн энергиясын колдонуу менен биринчиден, электр энергиясы үнөмдөлөт, экинчиден, электр станцияларында авариялардын алдын алабыз, үчүнчүдөн, экологиялык жактан таза (түтүн чыкпайт, жыттанбайт, күл чыкпайт ж.б.) төртүнчүдөн, организм үчүн пайдалуу (аба таза болот, убаракерчилик болбойт), бешинчиден, экономикалык жактан да пайдалуу, себеби жарыгыбыз, жылуулугубуз бекер болот, чайыбыз кайнайт, тамагыбыз бекер бышат, телевизор, радио, телефон бекер иштейт, алтынчидан, тоолуу райондорго, алыскы айылдарга электр тогун электр чубалгылары аркылуу жеткирүүгө караганда, жабдууларды ташып жүрүү ыңгайлуу.

Учурдакөп мамлекеттерде Күндүн нурун электр энергиясына айландыруу аркылуу бекер энергия булагын колдонууга өзгөчө көңүл бурулууда. Үйдү жарыктандыруу, телевизор, радио сыяктуу электр энергиясын талап кылуучу нерселерге Күн батареяларынын жардамы менен электр энергиясын камсыз кылып, 50% электр энергиясын үнөмдөсөк, мамлекетке өтө чоң пайда алып келе тургандыгын адистер белгилешет.

Бириккен улуттар уюмунун айлана-чөйрө жана өнүгүү боюнча Эл аралык комиссиясы: «Биз энергиянын тигил же бул түрүсүз жашай албайбыз. Келечектеги өнүгүү айлана-чөйрөгө коркунуч жана зыян келтирбеген ишеничтүү калыбына келүүчү булактардан алынган энергиядан толук көз каранды» - деп, табигый энергия булактарын колдонуунун зарылдыгын белгилеген.

Өнөр жайларда, айыл чарбасында, байланышта, транспортто, медицинада электр энергиясына болгон муктаждыктар, электр энергиясына болгон баалардын өсүшү да алтернативдүү энергия булактарын табууга мажбурлоодо.

Жылдан-жылга плотиналардагы суунун деңгээли төмөндөп жатат. Көмүр, газ, мазут сыяктуу жаратылыш байлыктары да азайып барууда. Натыйжада энергетикалык кризистин алдын алуу көйгөйү пайда болууда.

Күндүн энергиясы түгөнбөгөн байлык, Жердеги энергиянын негизги булагы. Күндөн 22 күндө Жерге түшкөн энергия планетабыздагы органикалык отундун бардык запасына барабар. Күндүн энергиясынын 0,00005% зын пайдалансак, дүйнөлүк энергетиканын бүгүнкү бардык муктаждыктарын, ал эми 0,5 %зы келечекке болгон бардык муктаждыктарды толугу менен канааттандырмак.

Айрым өлкөлөрдө үй тиричилигинде калыбына келүүчү энергия булактарын колдонгон үй-бүлөлөргө мамлекет акча төлөйт. Анткени ал үй-бүлө калыбына келбөөчү энергия булактарын сарамжалдуу пайдаланып, экологияны да сактоого жардам берип жатканы эске алынат. Ошондой эле альтернативдүү энергия булактарын пайдалануунун жайылышына шарт түзүлөт.

Көпчүлүк мамлекеттерде Күндүн энергиясын активдүү колдонууга арналган Улуттук программалар кабыл алынган. Евросоюзга кирген мамлекеттерде 2020-жылга чейин 20% энергияны алтернативдүү энергия булактарынан алуу маселеси каралган.

Тилекке каршы учурда Кыргызстанда калыбына келүүчү энергия булактарын колдонуучу электр станцияларынын курулушуна мамлекеттик деңгээлде жакшы маани берилбей келе жатканы өкүндүрөт...

Колдонулган адабияттардын тизмеси:

1. Беляков Ю.П., Рахимов К.Р. Кыргызстандын энергетикасы. Ф: «Кыргызстан», 1983. – 92б.

2. Голицын М.В. Альтернативные энергоносители М.2004.
3. Меляков И.Н., Пантелеев В.П. Күн технологияларына киришүү. Бишкек: 2012.-56 б.
4. Мурзаibraимова Б.Б., Дөөлеталиева А.С. Электр энергиясын өндүрүүнүн жана сарамжалдуу пайдалануунун жолдору. Бишкек: «Гүлчынар», 2010.-68б.
5. Пантелеев В.П., Аккозиев И.А., Галанина И.И. Энергообеспечение жилищного комплекса от альтернативных источников энергии. КРСУ, 2009.
6. Хорченко Н.В. Индивидуальные солнечные установки. М.1991.-208с.
7. Обозов А.Дж. Возобновляемые источники энергии. Изд. «Техник», Бишкек, 2006.–102 стр.
8. Рахимов К.Р., Тулбердиев Ж.Т., Беляков Ю.П. Развитие энергетики Кыргызстана. Б., 1997.

* * *

УДК: 629.3.02-83-843

ИЧИНЕН КҮЙҮЧҮҮ КЫЙМЫЛДАТКЫЧТУУ АВТОМОБИЛДЕРДИ
АКТУАЛЬНОСТЬ ПЕРЕБОРУДОВАНИЯ АВТОМОБИЛЕЙ С ДВС
В ЭЛЕКТРОМОБИЛЬ
ЭЛЕКТРОАВТОМОБИЛГЕ ЖАБДЫКТООНУН АКТУАЛДУУЛУГУ
ACTUALITY OF TRANSFORMATION OF CARS WITH THE ENGINE
OF THE COMBUSTION IN THE ELECTRIC.

*Ст.гр. ИЭЭ-1-16 Изабеков Тилек АББИ
руководитель Акбарбек уулу Сагынбек*

Аннотация: Рассмотрены основные преимущества и недостатки электромобилей по отношению к традиционным автомобилям с двигателями внутреннего сгорания (ДВС). Проанализированы особенности производства и технической эксплуатации электромобилей в современных условиях.

Abstract: The main advantages and disadvantages of electric vehicles in relation to traditional cars with internal combustion engines (ICE) are

considered. The features of the production and technical operation of electric vehicles in modern conditions are analyzed.

Ключевые слова: электромобиль, техническая эксплуатация автомобилей.

Key words: electric car, technical maintenance of cars.

В связи с тенденциями роста цен на нефтяные виды топлива и экологической обстановкой в крупных городах в настоящее время возрастает актуальность применения альтернативных источников энергии на автомобильном транспорте. Одним из таких источников является электричество. В настоящее время в Кыргызстане электромобили пока занимают лишь малую долю, их количество будет неуклонно расти. Учитывая цены на представленные на рынке электромобили (в настоящий момент цены варьируются от 1,7 до 15 миллионов сомов за автомобиль) [1] и специфику кыргызского автопарка (большое количество подержанных автомобилей, имеющих значительные пробеги), в ближайшем будущем наиболее перспективным вариантом является переоборудование существующих автомобилей в электромобили, а не приобретение серийных моделей. Стоимость переоборудования составляет около 300–1000 тысяч сомов [2], что существенно ниже цены серийного электромобиля. Штатное оборудование включает в себя электродвигатель, регулятор мощности, аккумуляторы, DC\DC преобразователи (для питания бортовых потребителей необходимо напряжение 12В), устройство для зарядки и индикаторные приборы. Принцип работы системы заключается в том, что электроэнергия от аккумуляторов поступает через регулятор мощности к электродвигателю. Регулятор мощности выполняет ту же функцию, что педаль газа на автомобиле с ДВС. При переходе с традиционных бензиновых и дизельных двигателей на инновационный электрический можно выделить следующие преимущества:

1. Значительное снижение затрат на топливо.
2. Высокая экологичность электромобиля (не загрязняют окружающую среду опасными химическими соединениями, менее шумен).
3. Стоимость электроэнергии в России значительно ниже, чем в странах Европы.
4. Во время простоя автомобиля в заторах не потребляется электроэнергия.

5. Используются возобновляемые ресурсы.
6. Уровень шума и вибраций внутри автомобиля снижается, что благоприятно сказывается на комфорте водителя (особенно при переоборудовании поддержанных автомобилей).
7. Идеально подходит для городской езды (до 100 км за день).
8. Уменьшается количество систем и агрегатов (например, отсутствует система питания топливом, коробка передач).
9. Управлять электромобилем проще, так как отсутствуют педаль сцепления и коробка передач, а двигатель самостоятельно приспосабливается к дорожным условиям.
10. Станции для зарядки автомобиля экологически безопаснее, чем традиционные АЗС.
11. В некоторых районах для тех, кто использует электромобили, отменяются или уменьшаются налоги.
12. При определенной доработке электромобили могут частично или полностью подзаряжаться не от сети, а от других источников.
13. Электромобиль не требует дорогостоящего сервисного обслуживания.
Электродвигатель почти не нуждается в уходе, у него меньше элементов, которые необходимо настраивать, ремонтировать и регулировать, кроме ходовой части.
14. Сохранение привычного вида автомобиля (немалая часть серийных электромобилей выглядит футуристично, что отпугивает многих автовладельцев). Но не стоит забывать и о недостатках электромобилей, к которым можно отнести:
 1. Небольшой запас хода (до 100 км).
 2. Необходимость частой замены аккумуляторов (примерно через 5–10 лет они выходят из строя).
 3. Эффективность эксплуатации в зимнее время года существенно снижается (быстрая разрядка аккумуляторов на холоде).
4. Достаточно долгий процесс зарядки аккумуляторов (при зарядке от обычной розетки 10–12 часов, при увеличении напряжения до промышленных значений скорость зарядки увеличивается).

5. Опасность взрыва аккумуляторов.

6. Для ТО и ремонта требуются высококвалифицированные электрики.

7. Сложность утилизации аккумуляторов.

Исходя из перечисленного, можно сделать вывод, что электромобили имеют полное право на существование. Благодаря низкой стоимости энергии их популярность возрастает, другим немаловажным плюсом является их высокая экологичность. Электромобиль является лучшим вариантом для городских поездок на работу или в магазин. Затраты на его содержание минимальны, а энергия для работы — возобновляемый ресурс. В скором времени возможно даже появление специализированных дорог, проезжая по которым можно будет подзаряжать аккумуляторы.

На рис. 1 для сравнения представлено изменение цен на топлива, используемые автомобилями, за последнее десятилетие. Как видно из графика, стоимость электричества так и не перевалила пяти сомовый рубеж, в то время как цены на бензин выросли на 17–18 сомов, а на газ — примерно на 10 сом. Рассматривая данную тенденцию, можно предположить, что в скором времени стоимость на традиционные виды топлив будет только расти. В связи с этим, переход на электричество весьма экономически обоснован.



Рис. 1. Изменение цен на топливо (по данным федеральной службы государственной статистики [3])

Таким образом, в современной России явно существует потребность в создании предприятий, занимающихся

переоборудованием автомобилей в электромобили и их последующим ремонтом и обслуживанием. Также возможен вариант оказания подобных услуг уже существующими предприятиями автомобильного сервиса. В настоящее время пере-оборудование зачастую осуществляется частными лицами и непрофессиональными организациями, что приводит к снижению эффективности от данной операции, т.к. не учитывается множество факторов. Создание специализированных предприятий с собственной технологией проведения работ повысит эффективность переоборудования и последующей эксплуатации электромобиля. На предприятиях, специализированных по электромобилям, будет наблюдаться иное, чем в традиционных СТО и автоцентрах, распределение объема работ. Часть работ, таких как уборочно-моечные, кузовные, окрасочные, а также работы по обслуживанию и ремонту элементов подвески и тормозной системы, сохранятся в том же объеме, что и для автомобилей с ДВС. Объем работ по электрооборудованию и аккумуляторным работам батареям возрастет, а работы по ремонту агрегатов, напротив, существенно упростятся. Перспективно выглядит применение переоборудованных электро-мобилей в коммерческих целях, например:

- 1) городские маршрутные электротакси;
- 2) малотоннажные грузовики, осуществляющие городские грузоперевозки или доставку грузов на небольшие расстояния;
- 3) электротягачи на промышленных объектах. Для перечисленных вариантов проблему длительной зарядки аккумуляторов можно решить заменой разрядившихся аккумуляторных батарей на конечных пунктах маршрута. Увеличение числа электромобилей, занятых в перевозках пассажиров, позволит решить проблемы, характерные для крупных городов или снизить их негативное влияние. Осуществление данной концепции благоприятно скажется на окружающей среде города, ведь электродвигатели не загрязняют окружающую среду выхлопами и имеют значительно более низкий уровень шума. В городских условиях на долю автомобильного транспорта приходится до 90% процентов от общего загрязнения окружающей среды [4]. В связи с этим, целесообразно применение переоборудованных автомобилей в городских пассажиро перевозках. Например, в г. Волгограде, который является одним из крупных городов в России, доля маршрутных такси составляет 57% от всего объема перевозок

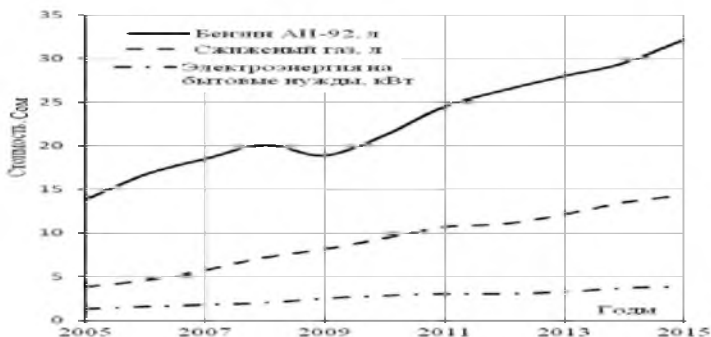
пассажиров (рис.2), что заметно превышает процент, занимаемый муниципальным электро-транспортом. Также благоприятно скажется переоборудование личного автотранспорта, что, например, позволит снизить негативный эффект от автомобильных пробок, присущих большинству современных городов. Рис.2. Доля различных видов транспорта в перевозках пассажиров в г.Волгограде (по данным комитета транспорта и дорожного хозяйства Волгоградской области [4]) Таким образом, переоборудование автомобилей с ДВС в электро-мобили является актуальной задачей. Для её выполнения могут быть созданы специализированные предприятия. Другим решением является внедрение работ по пере- оборудованию в состав функций действующих предприятий автосервиса. Это позволит предприятиям не терять клиентов, обладающих автомобилями классической конструкции, а также приобрести новых.

Литература:

1. Электромобили — [Электронный ресурс].— Режим доступа: <http://ecomotors.ru>.
2. Услуги по тюнингу авто в Электромобиль — [Электронный ресурс].— Режим доступа: <http://elmob.co>.
3. Федеральная служба государственной статистики — [Электронный ресурс].— Режим доступа: <http://www.gks.ru>.
4. Комитет транспорта и дорожного хозяйства Волгоградской области — [Электронный ресурс]. — Режим доступа: <http://uad.volganet.ru>.
5. Электромобили и их компоненты — [Электронный ресурс].— Режим доступа: <http://sdisle.com>.
6. Токмаков Н.М. Конвертация, изготовление и регистрация электромобилей — [Электронный ресурс]. — [2009]. — Режим доступа: <http://samodelkin.komi.ru>.
7. Электромобили своими руками — [Электронный ресурс]. — Режим доступа: <http://electricmobile.ru>. Основные термины (генерируются автоматически): электромобиль, автомобиль, регулятор мощности, окружающая среда, автомобильный транспорт, российский автопарк, скорое время, волгоград, Россия, изменение цен.

8. Полуэктов М. В., Долуда А. О., Климов М. А. Анализ предпосылок создания электромобилей на базе серийных автомобилей с ДВС // Молодой ученый. — 2015. — №17. — С. 204-207. — URL <https://moluch.ru/archive/97/21695/> (дата обращения: 06.05.2019).

* * *

УДК: 303.687.4

ОРУС ТИЛИ САБАКТАРЫНДАГЫ ОЮНДАР
ИГРЫ НА УРОКАХ РУССКОГО ЯЗЫКА
GAMES IN THE RUSSION LANGUAGE LESSONS

*Исмаилова К. – студентка гр. РЯЛк-2-16 ЖАГУ
Калмуратова Г.А. – рук., и.о.доц. каф.рус.филологии*

Аннотация: Макалада окуучулардын таанып-билүү ишмердүүлүгүн активдештирүү, жаны материалды бышыктоо жана эске туту максатында колдонулган ар түрдүү оюндар чагылдырылган.

Аннотация: В данной статье описываются разные виды учебных игр, которые используются для активизации познавательной деятельности учащихся, для закрепления и запоминания изученного материала.

Abstract: This article deals with the different types of educational games which were used to activate cognitive activities of students, to encourage and memorize learned materials

Ачык сөздөр: оюн, үйрөтүүчү оюндар, педагогикалык оюндар, кызыктуулук.

Ключевые слова: игра, учебные игры, педагогические игры, занимательность.

Key words: game, educational games, pedagogical games, interesting.

Занимательность является одним из основных обще дидактических принципов обучения. Под занимательностью мы понимаем такое качество дидактического материала, которое способно возбудить у школьников непосредственный интерес и вызвать стремление к приобретению знаний. В качестве элементов занимательности называют новизну, необычность, неожиданность,

странность ситуации, комизм положения, несоответствие прежним представлениям.

Занимательные материалы создают положительную эмоциональную обстановку, обостряют мыслительные процессы, заставляют детей пристальнее вслушиваться и вглядываться в изучаемые языковые факты, угадывать, сравнивать и вычленять нужное, искать выход из необычного положения.

Элементы занимательности используются на разных этапах урока русского языка, но в силу особенностей нашего предмета наиболее частым и естественным будет их применение при закреплении пройденного. Занимательность вносит разнообразие в однотипные упражнения.

Важная роль в возбуждении и развитии познавательного интереса учащихся к русскому языку отводится различным словесным играм. Большое значение придавали играм известные педагоги Я.А.Коменский, К.Д.Ушинский, Н.К.Крупская, А.С.Макаренко, В.А.Сухомлинский.

Словесные игры должны быть занимательными и вызывать определенные эмоции у играющих учеников. Такие игры на уроках организуются для всех учащихся. Они могут включаться в урок на разных его этапах: актуализации прежних знаний, объяснения нового материала, опроса, закрепления и повторения пройденного. На таких уроках учащиеся глубже и естественнее осознают роль и значение русского языка и прочнее усваивают его закономерности, развивают пытливость, любознательность, познавательную активность и творческую самостоятельность. Словесные игры эффективны в том случае, если они проводятся при соблюдении взаимосвязи темы урока и игр.

В методической литературе известны разнообразные виды словесных игр, но, к сожалению, их научной классификации пока нет.

В школьной практике используются разные средства, позволяющие активизировать мыслительную деятельность учащихся, пробудить у них интерес к русскому языку. Одно из них – разного рода педагогические игры.

На занятиях по русскому языку игра может быть использована как эффективное средство активизации учебного процесса.

Само слово «игра» не является строго научным понятием, в методике этот вид работы определяется по-разному. Чаще всего

выделяют два основных типа игр: учебные, или дидактические, и деловые.

Деловая игра – это имитация реальной деятельности в искусственно созданных условиях, в результате чего осуществляется развитие творческих способностей, взаимопомощь и взаимно обучение, совершенствование качества знаний при комплексном их применении. Таким образом, ее задача – обучение, а следовательно, деловую игру тоже можно считать учебной.

Учебная игра-это активная самостоятельная деятельность, направленная на усвоение конкретных знаний, умений и навыков и их применение на практике.

Учебные игры различаются целями, формой проведения, временем использования на уроке. По форме проведения выделяют фронтальные, групповые, индивидуальные, с использованием наглядности и без нее, результативные и ролевые.

Применительно к преподаванию русского языка в зависимости от используемого программного материала игры можно подразделить на фонетические, лексические, грамматические, разговорные.

В методической литературе выделяется несколько типов игр.

1.Имитативные, или подражательные, игры, где имитация-это простое подражание произношению учителем звуков, слогов или слов. Основным приемом для закрепления произношения в ходе таких игр является чтение и заучивание скороговорок, пословиц, отрывков из стихотворений:

Волки рыщут, пищу ищут.

Ташу, не доташу, боюсь, что выпущу.

2.Игры, предусматривающие выделение звука или буквы (замену в слове звука или буквы, название слово с определенным звуком, буквой в начале, в середине и в конце.)

*Мегаграммы (из загаданного слова, заменяя одну букву другой надо получить новое).

С глухим согласным мы его читаем,

Со звонким – в нем мы обитаем. (том-дом)

*Анаграммы (путем перестановки букв в слове нужно образовать новые слова):

Я по полену бью, звеня,

Дровами на зиму снабжаю.

Когда с конца прочтут меня,

Я недовольство выражаю. (топор-ропот)

К этому типу игр примыкают разного рода кроссворды: «Лестница», «Перекресток» и другие.

Любую из названных форм работы можно проводить как соревнование между отдельными учениками или группами учащихся, например, между рядами. При этом игры чаще всего проводятся под девизом «Кто быстрее», «Кто лучше», «Кто больше?»

3. Игры со слогами.

«Восстанови слово». Учитель записывает слово, в котором пропущен первый или последний слог (... - ро – на; до - ...), а ученики должны подобрать как можно больше слов с этим слогом.

4. Игра-миниатюра /2-5 минут/. К этому виду относится большинство описанных выше игр:

5. Игра-эпизод /5-15 минут/ отличается не только своей продолжительностью, но и тем, что требует специальной подготовки. Основная ее функция – закрепление и активация изученного материала или приобретение новых знаний.

6. Игра-урок /30-40 минут/ используется для обобщения и систематизации знаний по пройденной теме, для проверки знаний, умений и навыков учащихся. Это могут быть занятия типа КВН, викторина «ЧТО? Где? Когда?», «Путешествие в страну знаний» и др.

7. Игра «подбери антоним»: веселый -, начало-

8. Игра «одним словом» (одним словом заменить развернутое описание).

Применяя игры в обучении, преподаватель получает возможность обучать технике принятия решений, развивать навыки взаимодействия с другими людьми, владения ролевым поведением, вырабатывать умение активнoслушать, вести спор, отстаивать свое мнение, т.е. повышать эффективность общения.

Я накопила довольно много игровых заданий, некоторые можно практиковать на уроках русского языка по разным программным темам.

Игры по теме «Части речи»

1. Какое это местоимение?

И. са...

Р. самого

Д. самому

В. самого

Т. самим

П. о самом (сам или самый?)

2. Диалог: Какая часть речи задумана?

Вопрос 1: Служебная или самостоятельная?

Ответ: Самостоятельная

Вопрос 2: имя или глагол?

Ответ: ни то, ни другое

Вопрос 3: Местоимение?

Ответ: нет

Решение: Наречие

3. Игра «Молчанка». Используется при закреплении родовых окончаний имен прилагательных. Дети не только повторяют грамматический материал и контролируют одноклассников, но и отдыхают, так как в классе стоит тишина: молчат все – и учитель, и класс, и отвечающий. Согласно условию игры надо написать на доске словосочетание, используя иллюстрации. Вызываю учащихся по одному. Каждый получает по 2-3 цветные иллюстрации. Вызванный ученик записывает на доске словосочетания, например, кленовый лист, березовая почка. Если словосочетание написано без ошибок, класс делает два хлопка, и ученик продолжает работу. Если же допущены ошибки, класс молчит. Это настораживает пишущего, он старается исправить свои ошибки, и опять раздаются долгожданные хлопки. Затем записанные словосочетания произносятся во множественном числе.

4. Игра «Путешествие по городам». Наши ученики–дети ослабленные, и им трудно быть сосредоточенными весь урок, они быстро утомляются. Чтобы сохранить интерес к учебной деятельности, к материалу, приходится использовать игровые моменты. Так дети, не думая о том, что они учатся, все вместе тренируются в произношении, усваивают грамматические формы, сочетаемость слов.

Всем учащимся предлагаю записать вертикально на листочке название какого-нибудь города, предположим, Казалинск. Раз. Два. Три.

Дети приписывают к каждой начальной букве название города.
Кызыл-Орда

Алматы ... Стоп. Путешествие прекращается. По очереди читаем свои списки и вычеркиваем повторяющиеся города. Выигрывает тот, у кого в списке остается наибольшее число городов.

Предлагаемые игры можно использовать при изучении различных разделов курса русского языка. Они достаточно типовые, поэтому по аналогии с ними не трудно придумать учебные игры для любого случая.

Словесные игры на уроках русского языка преследуют такие цели, как интенсификация обучения, усовершенствование владения языком, речевое раскрепощение обучаемых, выработка быстрой и адекватной речевой реакции. Игры развивают умение концентрировать внимание на том или ином языковом явлении.

Учебных игр можно придумать множества. Сами по себе учебные игры довольно примитивны и быстро надоедают, но в умеренных количествах, особенно при изучении скучноватого, требующие запоминания материала они не заменимы. Такие компоненты игр, как занимательность, юмор, элемент соревнования, помноженные на профессиональное мастерство учителя, его умение органично вводить игры в учебный процесс, обеспечивают успех в практическом овладении школьниками русским языком.

Литература:

1. Петрановская Л.В. Игры на уроках русского языка. М., 2000
2. Жесткова Е.А. Грамматические игры на уроках русского языка как средство активизации познавательной деятельности младших школьников // Современные проблемы науки и образования. 2016, №5.
3. Царегородцева М.В. Учу учиться – проектируя и играя. Казань, 2015.

4. Пташкина В.Н. и др. Игровые технологии на уроках русского языка 5-9 классов: игры со словами, разработки уроков. Самара, 2009.
5. Казанский О.А. Игры в самих себя. М., 1995

* * *

УДК: 81'367.625

ЖУП ЭТИШТЕРДИН ПРОБЛЕМАЛАРЫ
ПРОБЛЕМЫ ВИДОВЫХ ПАР ГЛАГОЛОВ
PROBLEMS OF SPECIES PAIRS OF VERBS

*Кахарова Наиля студентка группы РЯЛк-2-16
ЖАГУ, руководитель к.ф.н. Калмурзаева А.*

Аннотация: Бул макалада орус тилиндеги жуп этишердин кыргыз тилинде колдонулушу каралат.

Аннотация: В данной статье рассматриваются видовые пары русского языка и их выражения в кыргызском языке.

Abstract: This article discusses species pairs of the Russian language and their expression in the Kyrgyz language.

Ачык сөздөр: жуп этиштер, продуктивдуу каражаттар, продуктивдуу эмес каражаттар

Ключевые слова: видовая пара, продуктивные средства, непродуктивные средства

Key words: species pair, productive products, non-productive products

Актуальность темы в том, что глаголы по числу употребления занимают второе место после существительных и их парадигма может достигать 200 форм. А парные глаголы составляют большую часть русской глагольной лексики. Вопрос о видовой парности глаголов НВС и СВ является одновременно и традиционным и дискуссионным. Проблема видовой парности обычно исследуется с нескольких точек зрения – формальной, семантической и функциональной. Поэтому изучение глагола является одной из трудных и актуальных тем.

Основная цель исследования – выявить отсутствие категории вида, видовых пар глаголов и выражения в кыргызском языке.

Задачи: сопоставить категорию времени кыргызского и русского языков и категорию вида.

Выбор темы: затруднение в усвоении видовых пар глаголов учащихся-кыргызами.

Глагол-знаменительная часть речи, называющая действие или состояние как процесс (кипел, горел).

Отвечает на вопрос «что делать? что сделать?». Общее грамматическое значение действия проявляется в более конкретных значениях:

- 1) Перемещение, движение или положение в пространстве (плыть, плавать, сидеть, ходить)
- 2) Трудовая, творческая деятельность: ковать, рыбачить, раскрашивать.
- 3) Умственная деятельность, в том числе мыслительно-речевая (сопоставлять, задуматься, прорешать, сказать, вообразить)
- 4) Эмоционально-техническая деятельность (тосковать, грустить, радоваться)
- 5) Физические и прочие состояния человека (спать, болеть)
- 6) Состояние природы (вечереет, подмораживает, светает)

Главнейшие морфологические признаки глагола: вид, время, наклонение, лицо. Синтаксическая роль в предложении- сказуемое.

Глаголы по числу употребления занимают второе место после существительных и их парадигма может достигать 200 форм. Поэтому изучение глагола является одной из трудных и актуальных тем.

Древнерусский глагол обладал теми же категориями, что и современный русский язык. Однако способы выражение этих категории существенно отличались от современных. Наиболее значительные отличия имелись в видо-временной системе. Они отличались от современных категорий и в плане содержания, и в плане выражения. (В древнерусском языке были четыре формы прошедшего времени, каждое по своим значениям; были две формы сложного будущего времени, категория вида находилась еще в стадии становления).

На протяжении истории русского языка категории глагола подверглись серьезным изменениям, особенно сильно изменились

Глагол *прилететь* отвечает на вопрос что сделать?, а глагол *прилетать* – что делать? В русском языке они делятся на СВ и НСВ, а в кыргызском нет таких типов оба слова выражается как *учуп келүү*. Глаголов *прилететь-прилетать* учащиеся-кыргызы воспринимают как на родном *учуп келүү*, поэтому допускают много ошибок, а это объясняется тем, что в кыргызском языке отсутствуют виды глаголов.

Из приведенных примеров можно сделать вывод, что в кыргызском языке не выделяются глаголы СВ и НСВ. а определяются только временные категории. Учащиеся – кыргызы должны знать, что русские глаголы располагают разнообразными средствами образования видовых пар, среди которых есть продуктивные и непродуктивные.

Продуктивными средствами являются:

- приставки (от НСВ образуется НВ). Нередко прибавление приставки приводит к изменению не только вида, но и значения. Н: делать-доделать (переделать, отделать, заделать, наделать, подделать). Такие глаголы СВ не является членом видовой пары с бесприставочным глаголом СВ, это самостоятельные слова хотя и того же корня. Подобные приставочные глаголы СВ образовывать свою видовую пару с помощью суффикса –ыва-, -ива-.

- замена суффикса –и(ть) на –а(ть) решить-решать, кончить-кончать, бросить-бросать

- суффикса –ыва-, -ива-, с помощью которого от многих приставочных глаголов СВ образуются глаголы НСВ: перестроить-перестраивать, доделать-доделывать, припарковать-припарковывать.

Непродуктивными средствами является:

- суффикс –ва- вставать-встать, заболеть-заболевать.

- суффикс –а- спасти-спасать, увлечь-увлекать, умерет-умирать.

- чередование в корне: сжать-сжимать, начать-начинать.

- передвижение ударения: нарезать-нарезать, насыпать-насыпать

- супплетивизм- взять-брать, поймать-ловить, стать-становиться, лечь-ложиться, сесть-садится.

По данным И. П. Мучника, опиравшегося на материалы словаря под редакцией Д.Н.Ушакова, парные глаголы составляют 69% от общего количества (около 9 тысяч), изученных им глаголов в русском языке. Количество парных глаголов зависит от трактовки понятия видовой пары. Согласно А. Н. Тихонову, в системе современного русского языка парные по виду глаголы составляют более 75% всей глагольной лексики,

несоотнесенные глаголы составляют всего 3% от всей глагольной лексики.

Глаголы и образуют видовую пару тогда и только тогда, когда лексическое значение глагола НСВ и СВ тождественно лексическому значению СВ.

Список использованных литератур:

1. Л.Л.Буланин. Трудные вопросы морфологии. М., 1976.
2. Е.М.Галкина-Федорук. Современный русский язык. М., 2015.
3. Валгина Н.С. Современный русский язык: Учебник / Н.С. Валгина, Д.Э. Розенталь, М.И. Фомина; Под ред. Н.С.Валгиной. – 4-е изд., перераб. и доп. — М.: Высш. шк., 2003- 416 с.
4. Ожегов С.И. Словарь русского языка. – М., 2011.
5. Энциклопедия. Языкознание.М., 2012.
6. В.Н.Ярцев. Лингвистический энциклопедический словарь.М., 2002.
7. Панова Г.И. Морфология русского языка. Энциклопедический словарь-справочник. – М.: КомКнига, 2010.
8. Тихонов А.Н. Современный русский язык. Морфемика. Словообразование. Морфология : учеб. пособие / А.Н.Тихонов. – М. : Цитадель-Трейд, 2012.
9. Дербишева Замира Касымбековна Теоретические основы сопоставительной грамматики русского и кыргызского языков 2001г.

* * *

УДК: 894.341

Ч.АЙТМАТОВДУН «КЫЯМАТ», «ТООЛОР КУЛАГАНДА»
РОМАНДАРЫНДАГЫ АДЕП АХЛАХТЫН ТЕМАСЫ
НРАВСТВЕННОСТИ В РОМАНАХ Ч.АЙТМАТОВА
«ПЛАХА» И «КОГДА ПАДАЮТ ГОРЫ»
THE THEME OF MORALITY IN THE NOVELS OF С. АЙТМАТОВ
«SHOPPING BLOCK» AND «WHEN THE MOUNTAINS FALL»

*ЖАГУ, факультет филологии
студ. группы РЯЛ-1-17 Киргизбаева Мадина
Руководитель Айылчиева Д.Т.*

Аннотация: Бул макалада Ч.Айтматовдун «Кыямат», «Тоолор кулаганда» романдарындагы жалпы адамзаттык жана көйгөйлөрү изилденет.

Аннотация: В статье исследуются нравственные и общечеловеческие проблемы, поставленные Ч.Айтматовым в романах «Плаха» и «Когда падают горы».

Abstract: The article examines the moral and universal problems posed by С.Айтматов in the novels «Scaffold» and «When the Mountains Fall»

Ачык сөздөр: каарман, жакшылык, түбөлүктүүлүк, акыйкат, жаратылыш, жоготулган адеп-ахла, экология.

Ключевые слова: герой, добро, вечность, истина, природа, олицетворение, утерянная нравственность, экология.

Keywords: hero, good, eternity, truth, nature, personification, lost morality, ecology.

Ч.Айтматов вошел в мировую историю как выдающийся писатель и мыслитель XX века.

Как-то писатель Григорий Бакланов заметил, что литература относится к тому роду человеческой деятельности, результаты которой менее всего можно оценивать в пересчете «на душу населения». Нельзя сказать, что столько-то книг вышло – значит, в среднем на душу населения приходится такое-то количество. Есть книги, которые приходятся на все души. К этому разряду книг, «которые приходятся на все души», несомненно, принадлежат произведения кыргызского прозаика. Жестокие кровавые события XX века раскрыли слишком много нечеловеческого в

деяниях человека. В «Восхождении на Фудзияму» у Ч.Айтматова есть такие строки:

*Нет, нескончаем вечный спор –
Как человеку человеком быть?
И на войне все тот же спор –
Как человеку человеком быть?
В победных кликах слышу спор –
Как человеку человеком быть?*

Поэтому в романах Чынгыза Торекуловича как набат звучат нравственные и обще-человеческие проблемы. Писатель утверждает необходимость гармоничного слияния человека с природой и окружающим миром.

В этом аспекте изучения особенно интересно зрелое творчество писателя - это романы «Плаха» (1986) и «Вечная невеста» (2006), романы, разделенные во времени на 20 лет.

Целью исследования является определение актуальности в современном мире проблем, затрагиваемых Чингизом Айтматовым в романах «Плаха» и «Вечная невеста».

Задачи нашего исследования можно определить следующим образом:

1. Проанализировать произведения Чынгыза Айтматова «Плаха» и «Вечная невеста» в аспекте указанной темы;
2. Выявить нравственные и общечеловеческие проблемы, поставленные автором;
3. Проанализировать преемственность образов главных героев романов «Плаха» и «Вечная невеста», которые по времени написания разделяют 20 лет жизни и труда писателя.
4. Показать актуальность нравственной проблематики в современном мире.

Предметом исследования является нравственная проблематика современной отечественной прозы.

Объект исследования – романы Ч.Айтматова «Плаха» (1986) и «Вечная невеста» (2006).

Методы, используемые для исследования – анализ художественного прозаического произведения, анализ критической литературы по указанной теме, сопоставление.

В романе «Плаха» писатель затронул довольно актуальные проблемы современного общества: проблему экологии,

нравственности, проблему угрозы наркомании. Роман насыщен образами, которые на первый взгляд не связаны друг с другом: волки, изгнанный семинарист Авдий, чабан Бостон, «гонцы» за анашой. Но на самом деле их судьбы тесно переплетаются, образуя общий узел назревших в современном обществе проблем, разрешить которые автор призывает нас, живущих сейчас.

Повествование начинается описанием волчьей семьи - Акбары и Ташчайнара, мирно живущей в Моюнкумской саванне. Но эти спокойствие и безмятежность лишь до тех пор, пока в азиатские просторы не вторгается человек, несущий в себе не созидающую, а разрушающую силу. И совершается ужасное, кровавое действие уничтожения животного мира, в котором погибают и недавно появившиеся на свет волчата Акбар Все живое вокруг истреблено, а люди, одержимые эгоистическим отношением к природе, радуются, что план по мясоставкам выполнен.

Три раза волки уходили в глухие места, пытались обзавестись потомством для продолжения своего рода и жить так, как предписывают им законы бытия, и три раза злая и жестокая судьба, воплощенная в образе людей, лишала их детенышей. Волки, в нашем представлении, - опасность, но, оказывается, есть еще большее зло, которое способно сокрушить и уничтожить все-это опять-таки люди. Акбара и Ташчайнар в романе обладают милосердием и никому не желают плохого. Любовь Акбары к волчатам-это не бессознательный животный инстинкт, а осознанная материнская забота и ласка, свойственная всему женскому на земле. *Волки* в произведении, особенно Акбара, *олицетворяют собой природу, которая пытается спастись от уничтожающих ее людей.*

Дальнейшие действия волчицы становятся предупреждением человеку о том, что рано или поздно все живое воспротивится и будет мстить, мстить жестоко и неумолимо. Мать Акбара, как мать-природа, хочет сохранить себя, свое будущее в потомстве, но, когда Базарбай похищает из логова волчат, она ожесточается и начинает нападать на каждого, чтобы заглушить бешенство, тоску и отчаяние, доводившие ее до безумия. Волчица карает не того, кто действительно причинил ей зло, а совершенно невинного человека-чабана Бостона, семья которого имела несчастье принять в своем доме Базарбая, проезжавшего с волчатами мимо их жилища. Этот омерзительный пьяница, способный на любую подлость, всю жизнь ненавидел

Бостона, честного труженика, который, благодаря своим собственным силам, стал лучшим чабаном в аиле. И теперь Базарбай злорадствовал и ликовал при мысли о том, что «возомнившего о себе и возгордившегося» Уркунчиева доводит по ночам терзающим и изматывающим воем потерявшая волчат Акбара. Но самое страшное ожидало Бостона впереди. Увидев, что волчица, похитившая его любимого сына, убегает, Бостон убивает одним выстрелом Акбару и малыша, который был его продолжением и смыслом жизни. Погибает и Базарбай, сломавший так много чужих судеб и столкнувшийся друг с другом две могучие силы - человечество и природу. Совершив три убийства, только одно из которых осознанное, Бостон сам ведет себя на «плаху», подавленный переполюбящими его горем и отчаянием, внутренне опустошенный; но в глубине души он был спокоен, потому что уничтоженное им зло больше не сможет вредить живущим.

Вторая острая тема, раскрытая писателем в романе, - это *проблема наркомании*, одна из самых острых проблем современного общества. Ч.Айтматов призывает людей опомниться, принять необходимые меры по искоренению этого опасного социального явления, которое калечит человеческие души. Автор правдиво и убедительно описывает ведущий в тупик и разрушающий жизни путь «гонцов», которые, рискуя, отправляются в азиатские степи за анашой, одержимые жаждой обогащения. В противоположность им писатель вводит образ Авдия Каллистратова, «еретика - новомысленника», изгнанного из семинарии за его недопустимые с точки зрения религии и устоявшихся церковных постулатов идеи о «Богосовременнике». Одухотворенная и глубоко мыслящая натура Авдия противится всяким проявлениям зла и насилия. Неправедный, гибельный путь по которому идет человечество, вызывает в его душе боль и страдания. Он видит свое назначение в помощи людям и обращении их к Богу. Авдий всеми силами стремится образумить сотоварищей, спасти погибающие души, вселив в них высокую мысль о Всеблагом, Всемилостивом, Вездесущем... Но за это его жестоко избивают, а потом и лишают жизни те, кому он протянул руку помощи.

Фигура Авдия, распятого на саксауле, напоминает Христа, принесшего себя в жертву за Добро и Истину, даруемые людям, и искупившего смертью человеческие грехи. Авдий тоже принял смерть за добро, и в последних его мыслях не было упрека обезумевшей

толпе убийц, а лишь сострадание к ней и горестное чувство невыполненного долга... «Ты пришла» - таковы были его последние слова, когда он увидел перед собой волчицу с удивительными синими глазами, которая с болью заглянула в лицо распятого человека и жаловалась ему на свое горе. Человек и волк поняли друг друга, потому что их объединяло общее страдание - страдание, которое они испытывали от нравственной нищеты людей, погрязших в бездуховности.

Но все же *самая главная и самая страшная проблема*, затрагиваемая в романе «Плаха», как нам кажется – *это проблема утерянной нравственности*. Бездуховные люди способны губить ради своей выгоды, и им не будет от этого ни больно, ни стыдно. Они не могут понять, что их поступки обернутся против них же самих, что за все придется платить.

Бездуховные люди в романе снабжают подростков наркотиками, убивают Авдия, губят природу без зазрения совести, не осознавая, что они творят. Бездуховный человек ворует волчат у Акбары, из-за чего происходит еще более страшная трагедия: погибает ребенок. Но его это не волнует. Хорошо понимает природу такой жестокости человека в отношении к окружающей среде. Это – элементарная алчность, борьба за собственное благополучие, оправдываемое чуть ли не государственной необходимостью. И читатель вместе с Айтматовым понимает, что, коль скоро бандитские действия совершаются под прикрытием государственных планов, значит, это явление общее, а не частное, и с ним надо бороться.

Мы считаем, что нам всем надо всерьез задуматься о том, какой станет природа нашего отечества в будущем. Разве можно пожелать нашим потомкам жизни на голой земле, без рощ и соловьиных трелей?! Вот поэтому мы совершенно согласны с автором «Плахи»: **экология и нравственность соединены одной линией жизни.**

Есть в романе и библейская реминисценция, которая освещает намечающуюся тему Авдия, как тему человека особенного, при всей его конкретности, *тему человека избранного судьбой за его преданность вечным, истинным идеалам*. Воплощением этого истинного идеала в романе предстает, прежде всего, Иисус Христос, которого страстно проповедует Авдий, призывая людей мерить себя его, христовой мерой. Вся жизнь и мученическая смерть Авдия – реальность правоты Христа, возвестившего свое второе пришествие в

стремлении людей к праведности, утверждаемом через страдание. Вместе с тем, Авдий Каллистратов постоянно возносит свои мольбы к другому богу, которого почитает и любит нисколько не меньше, - волчице Акбаре: «Услышь меня, прекрасная мать-волчица!». Авдий ощущает свою особую избранность в жизни по тому, как пощадила его Акбара, увидев его доброту к ее детенышам. И эта доброта по отношению к маленьким волчатам для героя важна не меньше, чем его принципиальность христианина. Молясь Акбаре, Авдий заклинает ее и своим, человеческим богом, и ее, волчьими богами, не находя в этом ничего кощунственного. К Великой Акбаре - и его предсмертная молитва: «Спаси меня, волчица...». И последнее утешение в жизни - явившаяся на его зов синеглазая волчица.

Полярное сопоставление мира природы и цивилизации, описание основных образов, олицетворяющих их, выявляется уже на первых страницах романа «Вечная невеста», как и в «Плахе» 20 лет назад.

Основное действие романа Чингиза Айтматова «Когда падают горы (Вечная невеста)» происходит высоко в тьянь-шаньских горах, где пересекаются трагические пути двух страдающих существ - человека и барса. Оба они жертвы времени, жертвы обстоятельств, заложники собственной судьбы. Желание мести приводит Арсена Саманчина, известного журналиста, в родное селенье, где для саудовских нефтяных магнатов организована охота на снежных барсов... Герой приезжает в горы, еще не зная, что встретит здесь свою последнюю любовь, а, возможно, и смерть. И все драматическое повествование пронизывает легенда о Вечной невесте, которая чудесным видением появляется на заснеженном горном перевале... Авторская мысль неторопливо течет от истоков - природы, первобытной культуры, выраженной в мифах и обрядах, к прагматической цивилизации 21 века. Именно в данном контексте высвечивается святой образ вечной невесты, которая «пребывает в вечном покаянии за людской мир, и в этом глубина и сила ее любви и горя... в ней выплеснулся мученический клик вселенского страдания... ностальгический мотив любви...».

Главный герой произведения – «заблудший журавль перестройки – Арсен Саманчин. Когда-то Саманчин летал в одной стае с Горбачевым. И всех звал духовностью обновить социализм, обожествить культуру и прочее в этом духе. А теперь ни Горбачева,

ни стаи, а он, заблудший журавль продолжает курлыкать о свободе духа, о музыке и красоте Вселенной...».

В романе «Вечная невеста», как и в предыдущих своих произведениях, Ч.Айтматов использует различные формы и средства психологического анализа: монологи и диалоги, внутреннюю речь, образы-символы

Борьба за существование животного мира является своеобразной метафорой социальной жизни человека, в которой есть свои хищники и отшельники, «все эти мелкие паразиты - шакалы, лисицы, барсучье, скандальные базарные стервятники».

В романе встречается описание конкретных реалий жизни, так хорошо знакомых нам - современникам писателя.

Возвышенный стиль повествования чередуется с приземленным, низким. Авторская мысль объемлет высоту полета человеческого духа и низменность его существования в оболочке земного бытования. Показательны в этом отношении строки: *«Оказавшись однажды в Лондоне, в молодые перестроечные годы по журналистским делам на конференции, он был крайне возмущен и потрясен тем, что в одном из фешенебельных лондонских отелей, в гостиничном туалете... звучала в тиши над клозетами волшебная музыка откуда-то с потолка, и должно быть транслируемая музыка служила тут своей верой и правдой круглые сутки... [...] Прибывающие по нужде, совершали свои дела, входили и выходили из кабин, а в их честь в тот час звучал то ли сам Вагнер, то ли Шопен, то ли кто-то еще из гениев того века. О, какая музыка низвергалась с неведомых высот прямо в канализацию».*

Арсен Саманчин – герой идеолог, этим напоминает образ Авдия Калистратова из романа «Плаха». Подобно ему он и идеологический герой, и идеологический **изгой**, находящийся в поисках истины-вечной невесты. Именно Арсену Саманчину автор доверяет выражение своих философско-публицистических мыслей.

Авдий Калистратов в романе «Плаха» искал своего Бога, прежде всего в себе. Арсен Саманчин-носитель генетической памяти этноса, выраженной, в данном случае, в легенде о Вечной невесте.

Таким образом, «Плаха» и «Вечная невеста» - это крик, призыв автора одуматься, принять меры по сохранению жизни на земле. Это сильные по своему содержанию произведения способны оказать человеку неоценимую помощь в борьбе за новый, светлый,

высоконравственный путь, который назначен ему природой. *Айтматов дает понять, что все проблемы человечества рождаются от отсутствия нравственного начала в людях.*

Поэтому прежде всего надо пробуждать в людях сострадание и любовь, честность и бескорыстность, доброту и понимание. Пробуждать нравственную память.

Чингиз Айтматов в каждой своей книге поднимает актуальные общечеловеческие проблемы, такие, как наркомания – «чума XX века», экология человеческой души, ее чистота и нравственность - извечное стремление людей к идеалу человека, и такую важную проблему в наше время, как природа, бережное отношение к ней. Время требует от нас разрешения этих проблем, быстрого и правильного. Ведь сейчас человек сам, каждую минуту, убивает себя. Он «играет с огнем», сокращая свою жизнь, попросту прожигая ее драгоценные минуты, месяцы, годы одной выкуренной сигаретой, чрезмерным употреблением алкоголя, одной дозой наркотиков.

Разве потеря нравственности для человека не самоубийство? Ведь это будет бездушное существо, лишенное всяких чувств, способное разрушить гармонию природы, уничтожить ее создания: людей, животных, растения. Мы в наше время нуждаемся в духовно чистых людях, так как только такие люди могут отвести человека от плахи и избавить мир от зла, дав ему возможность встретиться с Вечной невестой. Мы считаем, что еще не одно поколение людей, среди которых всегда есть и стремящиеся собственным трудом добиться успеха, и старающиеся направить других на путь истинный, и просто желающие лучше понять человеческие взаимоотношения и характеры других людей, будут с большим интересом и удовольствием читать романы Ч.Айтматова. Его романы заставляют задуматься, как мы живем, вспомнить, как коротка жизнь.

Список использованной литературы:

1. Айтматов Ч.Плаха. Таллинн, «Эстираамат», 1990 г.
2. Айтматов Ч., Когда падают горы (Вечная невеста). С-П., Издательский дом «Азбука классики», 2007 г.
3. Воронов В. Чингиз Айтматов: Очерк творчества. М., «Правда», 1986 г.

4. Гачев Г. Чингиз Айтматов: В свете мировой культуры. М., «Правда», 1989 г.
5. Гачев Г. О том, как жить и как умирать. // «Литература», 2007 г., № 1
6. Мироненко Е. Фольклорно – мифологический контекст художественной прозы
Чингиза Айтматова. Ростов-на-Дону, «АСТ», 1996
7. Озмитель Е. Феномен Айтматова. // «Литературный Киргизстан», 1988 г., № 15.
8. Садыков К. Фольклорные элементы в сюжетно – композиционной структуре романа Ч.Айтматова//Киргизская литература в контексте русской художественной культуры: Сборник научных трудов 1989г.

* * *

УДК: 894.341

**Ч.АЙТМАТОВДУН «ТООЛОР КУЛАГАНДА» РОМАНЫНЫН
«ӨЛТҮР, ӨЛТҮРБӨ» АНГЕМЕСИНДЕГИ ГУМАНДУУЛУК ТЕМАСЫ
ГУМАНИЗМА В РАССКАЗЕ «УБИТЬ НЕ УБИТЬ» (ПО РОМАНУ
Ч.АЙТМАТОВА «КОГДА ПАДАЮТ ГОРЫ»)
THE THEME OF HUMANISM IN THE STORY «KILL NOT KILL»
(BASED ON THE NOVEL С.АЙТМАТОВА «WHEN THE
MOUNTAINS FALL»)**

*ЖАГУ, факультет филологии
студ. группы РЯЛ-1-17 Курсантбекова Нуриза
Руководитель Айылчиева Д.Т.*

Аннотация: Бул макалада ар бирдин дин осуяттарында бекитилген «Өлтүрбө» идеялык концепциясы каралган. Бул койгон жазычуу тарабынан ар түрдүү улуттардын, түрдүү муундагы адамдардын көз караштарын, мамилесин чагылдыруу аркылуу көрсөтүлгөн.

Аннотация: В данной статье рассматривается идейная концепция «Не убий!», заключенная, в заповедях всех религий. Решается эта проблема писателем при помощи показа взглядов и отношений людей разных поколений и национальностей.

Abstract: This article discusses the ideological concept of «Do not kill!», Concluded in the commandments of all religions. The writer solves this problem by showing the views and relationships of people of different generations and nationalities.

Ачкыч сөздөр: акыйкат, кайрымдуулук, сүйүү, акыйкаттык, ак көнүлдүүлүк.

Ключевые слова: сострадание, любовь, честность, бескорыстность, доброта, понимание, нравственная память.

Keywords: compassion, love, honesty, selflessness, kindness, understanding, moral memory.

Об Ч.Айтматове сказано, написано много, но вопросы изучения его произведений в школе, их познавательные, воспитательные, эстетические функции раскрыты далеко не полностью. Творчество Ч.Айтматова по праву можно назвать художественной летописью жизни кыргызского народа, определившую художественную систему кыргызской литературы 20 века.

Замечательно звучат слова Р.Гамзатова: «Если земля раскалывается надвое, трещина проходит через сердце писателя». Для Айтматова, художника «планетарного мышления», романы «И дольше века длится день», «Плаха», «Тавро Кассандры», «Когда падают горы» («Вечная невеста») явились, как отмечалось в современном литературоведении, «романами-предупреждениями», криком души гуманиста, обращенные ко всему человечеству, родному кыргызскому народу в эпоху рынка, когда «все продается и покупается», когда деньги стали новым божеством, определяющим судьбу человека, когда идеалом становится удачливый предприниматель, спекулянт, жулик, самоутверждающийся за счет народа, пренебрегающий всеми нравственными нормами, к великому сожалению, находящиеся на верхнем эшелоне власти.

Если бы Данте жил в наше время, он безусловно населил бы свой «Ад» множеством современных политиков в Кыргызстане, играющих судьбами пятью миллионами народа, достойные его священного гнева, которые того заслуживают.

Герои романов Ч.Айтматова Авдий («Плаха»), Андрей Крыльцов, Роберт Борк («Тавро Кассандры»), Арсен Саманчин («Когда падают горы») стоят в одном ряду с героями шедевров мировой литературы, как Прометей Эсхила, Иисус Христос из «Нового завета», Фауст из одноименной трагедии Гёте, жертвующие собой во имя добра и справедливости.

Пробудить общественно-политическое сознание молодежи, от которой зависит наше будущее, первейшая задача, стоящая перед школой, учителем литературы. Этому поможет творчество Ч.Айтматова. Изображение параллельных судеб человека и животного запечатлелись в образах Танабая-Гулсары, Едигея-Каранара, в новом романе Арсена-Жаабарса.

Основное действие романа Чингиза Айтматова «Когда падают горы (Вечная невеста)» происходит высоко в тьянь-шаньских горах, где пересекаются трагические пути двух страдающих существ-человека и барса. Оба они жертвы времени, жертвы обстоятельств, заложники собственной судьбы. Желание мести приводит Арсена Саманчина, известного журналиста, в родное селенье, где для саудовских нефтяных магнатов организована охота на снежных барсов... Герой приезжает в горы, еще не зная, что встретит здесь свою последнюю любовь, а, возможно, и смерть. И все драматическое повествование пронизывает легенда о Вечной невесте, которая чудесным видением появляется на заснеженном горном перевале... Авторская мысль неторопливо течет от истоков-природы, первобытной культуры, выраженной в мифах и обрядах, к прагматической цивилизации 21 века. Именно в данном контексте высвечивается святой образ вечной невесты, которая «пребывает в вечном покаянии за людской мир, и в этом глубина и сила ее любви и горя... в ней выплеснулся мученический клик вселенского страдания... ностальгический мотив любви...».

Главный герой произведения – «заблудший журавль перестройки –Арсен Саманчин. Когда-то Саманчин летал в одной стае с Горбачевым. И всех звал духовностью обновить социализм, обожествить культуру и прочее в этом духе. А теперь ни Горбачева, ни стаи, а он, заблудший журавль продолжает курлыкать о свободе духа, о музыке и красоте Вселенной...».

Арсену Саманчину было лет под сорок. Жена ушла от него. Ее не устраивала скудная зарплата Арсена-журналиста. Он оказался

непригодным для бизнес-эпохи человеком, когда и пресса, и культура попали в зависимость от «новых хозяев жизни», бизнесменов. Арсен оказался независимым, «эгеменным», как он себя называл, журналистом, не желающий прислуживаться «сильным мира сего». Трудно пришлось слишком идейному человеку, не умеющему продавать свою честь и совесть за деньги.

Самые светлые дни в его жизни были связаны с Айданой Самаровой, оперной певицей. Друзья Арсена, журналисты и музыканты оказали содействие организовать сольный концерт Айданы в Хейдельберге. Она исполнила классику на пяти языках, завоевав симпатию слушателей. Прогуливаясь по парку после концерта, Айдана спросила:

«Что бы ты хотел, чтобы я спела для тебя в сопровождении симфонического оркестра?». И тогда Арсен рассказал ей удивительную легенду «О вечной невесте», бытующую у жителей в горах Узенгилеш (горы проданные соседнему государству одним из президентов республики). На сюжет этой легенды Арсен пообещал написать либретто и оперу. Айдана, исполнив арию из оперы, «будет тоже вечной, голос ее должен остаться навека».

Легенда о трагической любви молодого охотника и девушки, разлученных по воле коварных людей, осталась в памяти народной. Охотник ушел через горы, не думая возвращаться к людям. С тех пор в горах слышится плач невесты, ищущей жениха: «Где ты, где ты. Я ищу тебя. Я тебе верна...». - Эта песня должна прозвучать из уст Айданы. Не суждено было сбыться этой сказке Арсена, как не суждено было сбыться сказкам Момунаи Мальчика из «Белого парохода».

Художественно-эстетическое обобщение произведений Ч.Айтматова проводится с тесной связи с высоко трагичными вопросами. Вместе с тем в произведениях писателя присутствуют бесконечность Вселенной, вечность Человечества – все те нерешенные противоречия и проблемы, которые заботят людей. Личная судьба героя под пером великого художника обретает общечеловеческое содержание и ценность. Этим книги писателя и волнует мирового читателя.

Я вначале думал, что произведение неизбежно должно было бы закончиться смертью Жаабарса и Арсена Саманчина

«Снежный барс был уже мертв. Человек испускал последнее дыхание следом. И, умирая, в завершении жизни он услышал далекий голос Вечной невесты: «Где ты, где ты, охотник мой!» И прошептал он, запинаясь: «Прощай, теперь мы с тобой никогда не увидимся...».

Автор в этом месте мог бы поставить точку, но он продолжает повествование и пишет рассказ-эпилог. Повествование продолжается: возвращение Элес из Саратова, поиски тела Арсена, похороны, обнаруженные в архиве рукописи рассказа «Убить, не убить!», его опубликование.

В рассказе Арсена Саманчина «Убить, не убить!» повествуется о событиях Великой Отечественной войны. И хотя это страшная война уже давно закончилась, ее уроки до сих пор актуальны. Судьба каждого человека так устроена, что даже в мирные дни бывают моменты, когда он оказывается в ситуации выбора между жизнью и смертью. Ведь и автор рассказа Арсен, как и Сергей, сам должен выбитрать, убить или не убивать!

Хотя рассказ этот о войне, но мы не встречаем в нем выстрелов, разрывов бомб и снарядов. Своего 19-летнего сына, который уходит на войну, мать с мольбой просит «не убивать никого!». Конечно, отец против этого, ведь на войне человек может сохранить свою жизнь, только убивая врагов. Что делать Сергию? На наш взгляд, идея автора заключается в следующем: не все зависти от главного героя Сергея. Его враг, с которым они встречаются лицом к лицу, тоже должен жить по этому же принципу «Не убий!». Только в том случае, если все будут жить по такому закону, прекратятся все войны. Кажется, именно это пытается донести до человечества Ч.Айтматов.

Роман завершается именно этим призывом «Не убий!». И вновь рождаются вопросы: как связать события романа, легенду Вечной невесте и призыв «Не убий!». А связь, что называется самая прямая. В легенде, когда приходит весть, что невеста охотника убежала с другим джигитом, друзья жениха предлагают догнать беглецов и убить, чтобы спасти честь рода. Но джигит отказывается от мести, потеряв веру в любовь, он уходит от людей в горы. Ведь погубив обманувшую его девушку и ее нового избранника.

Он не вернет угасшую любовь и не умершую надежду. Убийство соперника не только не воскресит любовь, но породит встречную волну ненависти. Именно поэтому охотник руководствуется не эгоистическим чувством мести, а отдается на волю самого

справедливого суда - суда совести. Это решение джигита в данном случае – поступок мудреца.

И хотя древнюю легенду о Вечной невесте Арсен Саманчин прекрасно знал, это не помешало ему принять страшное решение: убить Эрташ-Курчала, затем себя, чтобы Айдану всю жизнь не покидало чувство раскаяния. Но постепенно Арсен понял, что от убийства Эрташ-Курчалов общество не станет чище и лучше. Написавший по материалам беседы с фронтовиком рассказ «Убить, не убить!», Арсен на примере своей жизни, своей судьбы понял, что убийство – самый неверный путь борьбы.

Мы знаем, что Айтматов очень жестко решает участь своих персонажей, когда они оказываются в критических, жизненных ситуациях. Но, это не объясняется жестокостью автора, он напряженно ищет пути выхода, анализирует ситуацию, но жизнь требует жертвы. Это мы видим и в рассказе-эпиглоге.

Нет ничего вечного. Как отмечает автор, никто не убежит от судьбы, судьбой порождается судьба, судьба выше смерти. Вечность Сергия предрекает гадалка-цыганка, о вечности Арсена говорит Элес. Их вечное существование предопределено и тем, что в их сердцах живет неприятие идеи об убийстве.

Позиция самого Айтматова целиком совпадает со взглядами его героя Арсена Саманчина по идее «Не убий!». И писатель, и его главный герой убеждены, что человечество очистится и начнет по-настоящему развиваться только в том случае, если каждый человек, каждое государство станут жить, руководствуясь этим принципом – «не убивать!».

Если говорить о том, что же нового внес Айтматов в мировую литературу идейно-тематическим содержанием своего последнего романа, то, на наш взгляд, можно утверждать, что впервые идейная концепция «Не убий!» поставлена во главу угла. Это вековая проблема, заключенная, кстати, в заповедях всех великих религий. Решена писателем при помощи показа взглядов и отношений людей разных поколений и национальностей к этому вопросу безграничных рамках времени и пространства, с глубоким психологизмом, острым драматизмом на высоком гуманистическом уровне!

Ч.Айтматов утверждает, что гуманизм, принцип «не убивай!» должен стал доминирующим и в ожесточенной войне и в личных

поступках каждого отдельно взятого человека. Это свидетельство того, что он обладает широтой мировоззрения вселенского масштаба.

Таким образом, Айтматов дает понять, что все проблемы человечества рождаются от отсутствия нравственного начала в людях. Поэтому прежде всего надо пробуждать в людях сострадание и любовь, честность и бескорыстность, доброту и понимание. Пробуждать нравственную память.

Разве потеря нравственности для человека не самоубийство? Ведь это будет бездушное существо, лишенное всяких чувств, способное разрушить гармонию природы, уничтожить ее создания: людей, животных, растения. Мы в наше время нуждаемся в духовно чистых людях, так как только такие люди могут отвести человека от плахи и избавить мир от зла, дав ему возможность встретиться с Вечной невестой. Мы считаем, что еще не одно поколение людей, среди которых всегда есть и стремящиеся собственным трудом добиться успеха, и старающиеся направить других на путь истинный, и просто желающие лучше понять человеческие взаимоотношения и характеры других людей, будут с большим интересом и удовольствием читать романы Ч.Айтматова. Его романы заставляют задуматься, как мы живем, вспомнить, как коротка жизнь..

Список использованной литературы:

1. Айтматов Ч. Когда падают горы (Вечная невеста). С-П., Издательский дом «Азбука классики», 2007 г.
2. Акматалиев А. Ч.Айтматов: Человек и Вселенная / НАН Кырг. Респуб. – Б.: «Илим», 2013. – 576 с.
3. Гачев Г. О том, как жить и как умирать. // «Литература», 2007 г.,

№ 1

4. Медриш Д. Фольклорная традиция в творчестве Айтматова. // «Литература и фольклор», 1990 г., № 5.
5. Садыков К. Фольклорные элементы в сюжетно – композиционной структуре романа Ч.Айтматова.//Киргизская литература в контексте русской художественной культуры: Сборник научных трудов, 1989 г.

* * *

УДК 141.311.2.

«ЖЫЛДЫЗ» КОНЦЕПТИНИН ЖАНДУУ ТАБИАТТАГЫ
БЕЛГИЛЕРИ
КОНЦЕПТ «ЗВЕЗДА» В ПРИЗНАКАХ ЖИВОЙ ПРИРОДЫ
THE SIGNS OF NATURE IN THE STRUCTURE OF THE
CONCEPT STAR

Маматова Тумаржан группа РЯЛ-1-17
Научный руководитель к.ф.н., доц. Жусупова А.А.

Аннотация: Сунушталган макалада концептеринин структуралык белгилери каралды. Концептердин образдуу белгилери анализге алынган. Жылдыз концептинин жандуу дүйнөдөгү белгилеринин анализы берилген. Анализ ар кандай тексттердин түрдүү материалдарына негизделген.

Аннотация: В данной работе рассматриваются вопросы исследования концептов и выделения структурных признаков. Анализируются образные признаки. Представлен анализ признаков живой природы в структуре концепта звезда. Анализ производится на материале текстов разных типов и жанров. Описывается связь звезд с душами людей.

Abstract: The article is concerned with the research into concepts and their structure. It deals with the description of the figurative features of concepts. The signs of nature in the structure of the concept star are analyzed through the texts of different types and genres. The article refers to the relationship of stars and souls of people.

Ачык сөздөр: концепт, концептин структурасы, образдык белгилер, концептуальдык метафора, концепт «жылдыз», түшүндүрмө, баалуулук жана образдык мүнөздөмөлөр.

Ключевые слова: концепт, структура концепта, образные признаки, концептуальная метафора, концепт «звезда», понятийные, ценностные и образные характеристики.

Key words: concept, the structure of concepts, figurative features, conceptual metaphor.

В настоящее время одним из активно развивающихся направлений современного языкознания является когнитивная лингвистика. Объектом исследования когнитивной лингвистики являются концепты.

В современной лингвистике большое внимание уделяется исследованию концептов. К настоящему времени написано много работ о концептах, однако однозначное толкование данного термина до сих пор отсутствует. Вслед за М.В.Пименовой, мы понимаем концепт как некое представление о фрагменте мира или части фрагмента, которое имеет сложную структуру, выражено разными группами признаков, а также реализуется разными языковыми средствами [1].

В структуре концепта выделяются базовые (первичные) и образные (вторичные) признаки. К первичным признакам относятся мотивирующий признак, закрепленный во внутренней форме слова, понятийные признаки, актуализированные в определениях лексемы-репрезентанта концепта, а также признаки, объективированные синонимическим рядом. Все эти признаки являются неметафорическими. Вторичные признаки являются метафорическими и объективированы в виде концептуальных метафор. К ним относятся образные и символические признаки [1].

Что же такое образные признаки? По мнению М.В.Пименовой, «образные признаки концепта-это признаки, находящиеся в основе образования концептуальных метафор. Концептуальная метафора - это способ думать об одной области через призму другой» [1. С. 75]. Например, мы можем описывать какой-то предмет, используя образы вещей, людей, животных, птиц, растений, веществ. Это касается и концепта звезда, образ которой может основываться на представлениях о живой и неживой природе.

В данной статье мы рассматриваем концептуальные метафоры живой природы. С давних времен люди связывали жизнь человека со звездами. Считалось, что звезда - это душа человека. Люди верили в то, что количество звезд на небе совпадало с числом людей на земле, т.к. каждая звезда рождалась и умирала вместе с человеком [2]. Таким образом, звезда живет, рождается и умирает. Ср.: *Получая имя и переходя в вашу собственность, звезда рождается заново - дата второго появления на свет заносится в специальный звездный каталог, который переиздается два раза в год.*

Как любому человека, звездам и целым созвездиям присваиваются имена. Ср.: После того как американская Академия наук назвала моим именем недавно открытую звезду в созвездии Андромеды, мне захотелось полететь космос. Сергей Лесков.

Космические туристы должны быть святыми. Именем Дениса Мацуева была названа звезда в созвездии Лиры. Алена Огородникова. Афиша.

В статье анализируется концепт «звезда», занимающий важное место в кыргызской лингвокультуре. На примере паремиологических единиц, благопожеланий и художественных произведений выделены понятийные, ценностные и образные компоненты концепта «звезда». Понятийную составляющую концепта отражают словарные статьи. Ценностный компонент концепта определяется ценностями и нормами поведения человек а, предписанными укладом конкретного сообщества. Опираясь на исследования В.И.Карасика, можно выделить такие ценностные компоненты концепта, как суперморальные, моральные и утилитарные. Образный компонент концепта «звезда» выражается с помощью метафор.

Цель нашего исследования–проанализировать концепт «звезда» на материале фразеологических единиц, благопожеланий, собранных во время фольклорно диалектологических экспедиций в д. Новофедоровка Аургазинского района Республики Башкортостан, а также на материале художественных произведений чувашской литературы. Лингвокультурная характеристика концепта «звезда» складывается из понятийных, ценностных и образных характеристик анализируемого концепта. Говоря о концепте, мы будем придерживаться трактовки данного понятия, предложенной Ю.С.Степановым, представителем культурологического направления в когнитивной лингвистике, согласно которому концепты изучаются как элементы культуры в опоре на данные разных наук. По его мнению, концепт является «как бы сгустком культуры в сознании человека; тем, в виде чего культура входит в ментальный мир человека. И, с другой стороны, концепт – это то, посредством чего человек – рядовой, обычный человек, не «творец культурных ценностей» – сам входит в культуру, а в некоторых случаях и влияет на нее» [6]. Согласно исследованию В.И.Карасика, С.Г.Воркачев а, С.Х.Ляпина, общие и этноспецифические свойства концептов, проявляющиеся при их функционировании в раз личных сферах общественного сознания, раскрываются через соотношение и взаимодействие в их семантике трех составляющих: понятийной, ценностной и образной. Понятийную составляющую концепта

отражают словарные статьи. С.И.Ожегов и Н.Ю.Шведова в «Толковом словаре русского языка» дают такое определение слову «звезда»:

1. Небесное тело (раскаленный газовый шар), ночью видимое как светящаяся точка.

2. О деятеле искусства, науки, о спортсмене: знаменитость.

3. Фигура, а также предмет с треугольными выступами по окружности.

4. В армиях некоторых стран: офицерский знак различия в виде пятиконечной звезды на погонах [5].

В киргизской языковой картине мира звезда обозначается словом «жылдыз».

Ценностный компонент концепта отражает все ценности и нормы поведения человека, установленные конкретным сообществом. Опираясь на работы В.И.Карасика, в своей работе мы выделили следующие группы ценностей: суперморальные, моральные, утилитарные и субутилитарные ценности [2]. К суперморальным ценностям относятся религиозные положения, определяющие поведение человека по отношению к Богу. В чувашском языке супер моральную ценность концепта «звезда» наиболее ярко выражает слово «тагдыр» – «судьба». Судьба—это то, что предначертано человеку, дано свыше Богом, определено положением звезд и планет при его рождении. В языковом сознании кыргызского народа закрепилось мнение о том, что каждый человек рождается под определенной звездой, от которой зависит счастливой или несчастливой будет жизнь человека. Например, фразеологизм «жылдызы келишкен»— «удачливый, счастливый», имеет значение быть счастливым во всех сферах жизни, или ещё «жылдыздуу киши (аял, бала и т.д.)»

Моральные ценности определяют поведение человека по отношению к другим людям. Отношения с другими людьми у человека складывались под воздействием собственного характера. Благопожелания (бата) обычно старейшины (аксакалы) выражают младшим: *«Жылдызын өчпөсүн. Зоболоң которулуп, өнүп өссүн»*. Пусть не погаснет твоя звезда. Могущество твое процветает.

Утилитарные ценности определяют поведение человека по отношению к самому себе. В большей степени в различных культурах утилитарные ценности совпадают. Например, одним из утилитарных ценностей является эстетическая сторона - *Жылдыздуу келбет*. Красивая внешность, обаятельный человек. [3].

Утилитарные ценности концепта «счастье» отражаются и в кыргызских пословицах: Во многих пословицах «звезда» воспринимается как «счастья». В кыргызской народной пословице: *Жакшы кыз жакадагы кундуз, жакшы уул асмандагы жылдыз* дается оценка сыну и дочери. Хорошая дочь, словно соболиный воротник, как дорогое обрамление родителей, а хороший сын как звезда на небе, освещающий жизнь родителей.

В фразеологизме *Жылдызы учту* (Улетела или погасла звезда) имеется как человек потерял благополучие и привлекательную внешность. Звезда падает—душа улетает. Некоторые пословицы со словом «звезда» имеют негативное значение, например в татарском языке: *Жылдыз санаган жарыбайт*. Тот, кто лежит и считает звезды (т.е. не работает), сытым не будет. Образный компонент концепта наиболее полно отражается в когнитивных метафорах, через которые постигаются абстрактные сущности. В системе благопожеланий звезда символизирует судьбу, жизнь, душу человека. В древности люди считали, что звезда – это небесный огонь, загорающийся после захода солнца на небе: *Огонечек золотой/На лучинке тонкой / Вспыхнул светлюю звездой / В луже пред избенкой* [7].

Буюкканга жылдыз - от. **Перевод на русский (дословно):** Для замерзающего и звезда огонь. Эквиваленты на русском: *Утопающий за соломинку хватается.*

Звезда является одним из ключевых символов советского времени. По мнению одних исследователей, красная звезда символизирует единство мирового пролетариата всех пяти континентов, другие исследователи трактуют его в военном смысле. Красная звезда являлась основным символом военного времени, советской армии. Концепт «звезда» является одним из ключевых в чувашской лингвокультуре. В сознании кыргызского народа звезда ассоциируется с судьбой, душой, жизнью, эпохой времени. Так же имеет и поэтическое и философское значение. Например широко известная народная песня *Үркөр жылдыз*.

Үркөр, үркөр топ жылдыз,

Үркүп кайда барасың?

— *Тоо желимге барамын.*

— *Тоо желимде эмнең бар?*

— *Аштык айдар уулум бар.*

Жибек созор кызым бар.

*Аштык алып нан кылам,
Жибек алып тон кылам,
Аштык алып уулумдан
Азык түлүк камдаймын.
Ашка кардым тойгон соң
Анан айды жандаймын.
Жибек алып кызымдан
Кийим кечек камдаймын.
Анан Айды жандаймын*

Астрономический интерес у кыргызов появился очень далеко в прошлом, в древности. Из всех созвездий, известных киргизам, наиболее популярным было, пожалуй, созвездие Үркөр-Плеяды. В мифологии кыргызов значительное место занимает миф о созвездии Үркөр. Люди полагали, что созвездие Большой Медведицы-это Жети каракчы-Семь разбойников, похитивших когда-то дочку Уркөра по имени Улпулдек сулуу, за что Үркөр — Плеяда до сих пор преследует разбойников всю ночь на северной стороне неба. А теперь эти *Жети каракчы* подкрадываются к Малой Медведице — Кичи Жетиген.

По нему определяли время года. Приближение Плеяд к горизонту на западе считали признаком наступления весны: Если к началу ночи Плеяды склоняются к западу, значит, наступает весна; Пока Плеяды не опустятся близко к горизонту, земля не нагреется; Плеяды склонились, и весна пришла. В конце весны говорили: Плеяды низко опустились или Плеяды первые сутки мая скрываются за горизонтом, на десятый день июня месяца появляются

Литература:

- 1.Кайнуш М. Кто виноват? // <http://www.chuvash.org/cgi-bin/knege/book.cgi>
- 2.Карасик В.И. Языковой круг: личность, концепты, дискурс/В.И.Карасик. Волгоград: Перемена, 2004. – 390 с.
- 3.Леонтьев Н.Л. Все еще шумят березы. Рассказы, стихотворения. Чебоксары, 2003. – 176 с.
- 4.Михайлов А.П. Сборник чувашско-русских пословиц, поговорок и крылатых выражений / А.П.Михайлов. Чебоксары: Новое время, 2006. – 480

5. Ожегов С.И. Толковый словарь русского языка / С.И. Ожегов, Н.Ю. Шведова. – 4-е изд., доп. М.: Азбуковник, 1999. – 944 с.
6. Степанов Ю.С. Константы. Словарь русской культуры / Ю.С. Степанов. М.: Академический проект, 2004. – 982 с.
7. Ухсай Я.Г. Дед Кельбук // Чувашская литература. В 3 частях. Часть 2 / авт. – сост. В.Н. Пушкин. Чебоксары: Чуваш. кн. изд-во, 1999. – 82–99 с.
8. Хузангай П.П. Песни Тилли // Чувашская литература. В 3 частях. Часть 2 / авт. – сост. В.Н. Пушкин. Чебоксары: Чуваш. кн. изд-во, 1999. 4–30.
9. Хузангай П. П. Салампи // <http://www.chuvash.org/lib/haylav/115.html>
10. Чувашско-русский словарь / сост. И.А. Андреев, А.Е. Горшков, А.И. Иванов и др.; под ред. М.И. Скворцова. М.: Русский язык, 1985. – 712 с.

Статья рекомендована к печати кафедрой татарской и чувашской филологии Стерлитамакского филиала БашГУ (зав. кафедрой татарской и чувашской филологии, к.филол. наук, доцент И.С. Мансуров)

* * *

УДК: 894.341

Ч.АЙТМАТОВДУН «АК КЕМЕ» ПОВЕСТТИНДЕГИ АДАМ ЖАНА
ЖАРАТЫЛЫШ
ЧЕЛОВЕК И ПРИРОДА В ПОВЕСТИ Ч.АЙТМАТОВА «БЕЛЫЙ
ПАРОХОД»
MAN AND NATURE IN THE STORY OF CH. AITMATOV «WHITE
STEAMBOAT»

*ЖАГУ, факультет филологии
студ. группы РЯЛ-1-17 Мамытбекова А.
Руководитель Айылчиева Д.Т.*

Аннотация: Бул макалада кыргыз фольклорунун образдарын Ч.Айтматов «Ак кеме» повестинде кайра жаратуусу жана чагылдыруусу каралган. Чыгармадагы үч көркөм дүйнөнүн: реалдуу, жомок жана мифологиялык, өз ара дал келүүсү анализ делет.

Аннотация: В данной статье рассматривается как Ч.Айтматов в повести переосмыслил и перевоплотил образы кыргызского фольклора. Анализируются, как соотносятся между собой три художественных мира произведения: реальный, сказочный и мифологический.

Abstract: This article discusses how Ch.Aitmatov in the story rethought and reincarnated the images of Kyrgyz folklore. It analyzes how the three art worlds of the work relate to each other: real, fabulous and mythological.

Ачык сөздөр: миф, уламыш, реалдуулук, жомок, символ, фольклор.

Ключевые слова: миф, легенда, реализм, сказка, символ, фольклор.

Keywords: myth, legend, realism, fairy tale, symbol, folklore.

*Человек должен быть, прежде всего, человеком,
он должен жить в гармонии с подобными ему людьми,
в гармонии с природой, он должен быть
носителем высоких идеалов...*

Ч.Айтматов

Герой Социалистического труда и Кыргызской Республики, лауреат Ленинской, Государственных премий СССР и Государственной премии Киргизской ССР им. Токтогула, а также ряда международных премий, академик Национальной академии наук КР, народный писатель республики – все эти и многие другие титулы и награды, которыми отмечен выдающийся вклад Ч.Т.Айтматова в мировую культуру и литературу, вполне заслужены. Но они не в состоянии охарактеризовать в полной мере всю масштабность этой незаурядной личности.

Ч.Айтматов был писателем счастливой творческой судьбы. В 30 лет он написал повесть, которая принесла ему мировую известность и по числу изданий могла соперничать с лучшими произведениями литературных корифеев того времени – Хемингуэя и Шолохова. В 34 года он стал лауреатом Ленинской премии.

Ч.Айтматов в своем творчестве не отрывается от корней, взрастивших его талант, от кыргызского фольклора, наоборот, он переосмыслил и перевоплотил образы, созданные народным творчеством. Писатель позволяет себе намечать для читателя временную перспективу «настоящее-будущее» и всегда оставляет

последнему право делать собственный нравственный выбор. По мнению Ч.Айтматова, «искусство должно призывать к радости, жизнеутверждению, оптимизму. Но также верно и то, что искусство должно ввергать человека в глубокие раздумья и потрясения, вызывать в нем полезные чувства сострадания, протеста против зла, давать ему повод сокрушаться, печалиться и жаждать восстановить, отстоять то лучшее в жизни, что оказалось погубленным...»

Почему Ч.Айтматов уделяет особое внимание мифам и легендам? Для этого нам необходимо рассмотреть, как в произведении соотносятся между собой три художественных мира произведения: реальный, сказочный и мифологический.

«Сказочный мир». «У него были две сказки. Одна своя, о которой никто не знал. Другая та, которую рассказывал дед. Потом не осталось ни одной. Об этом речь». Так начинается повесть Ч.Айтматова «Белый пароход». Живущий в сложной действительности главный герой повести, семилетний мальчик, делит свой мир на три измерения: реальный мир, мифологический мир и мир сказки, добра и справедливости, который как бы компенсирует несправедливости реальности, а их много.

Жестокость и равнодушие взрослых не могли служить для мальчика опорой, помощью и утешением. И тогда он создает свою сказку. В этой сказке у мальчика есть и верные друзья - камни, растения, бинокль и портфель, которым он поверяет свои тайные мысли и мечты.

Герой повести - мальчик, наивно-чистый и мечтательный, душевно-открытый и бескорыстный.

У него есть потрясающая способность воображения, нравственная чистота, способность жить вымыслом. Его внутренние, интимные сожители - это вся благодать бытия: горы, лес, простор, озера, времена года. И на фоне идеальной семьи, наподобие той, что предстала ему на том берегу реки в видении трех маралов, особенно жалким предстает позорище этого искусственного скопления людей на лесном кордоне, образующих якобы семью. Все они чужие друг другу. И по словам бабки: «А чужой-всегда чужой, сколько его ни корми, сколько за ним ни ходи», - все они сведены вместе, и в страхе жизни бояться отодраться друг от друга - вырваться в жизнь иную, вольную, с открытыми возможностями. Пространство кордона является закрытым, тесным для мальчика. Даже запруда, которую

сделал дед, задерживает мальчика в этом ограниченном пространстве. Вокруг зовущие к свободе и истинной жизни просторы горные, лесные, степные, а тут люди душатся, боясь выйти за границы. Поэтому мальчик ходит на Караульную гору. В этом ему помогает его друг – бинокль. С его помощью мальчик может хоть на время вырваться из этого места с жестокими людьми. Где-то там есть жизнь, где есть добрые люди. А главное, там можно увидеть белый пароход, символ надежды. В волшебном мире сказки мальчик встречается с отцом. Он мечтает превратиться в рыбу и добраться по Иссык-Кулю до белого парохода, где плавает матросом его отец. Смотреть на белый пароход мальчик приходит со своим другом – портфелем, который подарил ему дед Момун, чтобы мальчик мог ходить с ним в школу. Портфель мы можем сравнить с самим мальчиком – пространство портфеля такое же закрытое, как и сам мальчик. Он пытается закрыться от несправедливости и зла реального мира: «Сердце мальчика покатилося по полу, вскарабкалось на подоконник, поближе к портфелю, и зашептало с ним».

Помимо сильного физического зрения, мальчик наделен еще более сильным, могучим- внутренним зрением. Он видит мир новый и неиспытанный, где жизнь такая безмятежная, полная устоявшейся гармонии, там вечное блаженство в объятиях сказочной красоты. Только на природе мальчик чувствует себя в своей среде. Именно поэтому мальчик и создает свою сказку.

Очень сильное впечатление в повести Ч.Айтматова производят на нас художественные детали тем, что они тоже включены в проблему добра и зла. Это и камни, травы, растения с которыми разговаривает мальчик. У мальчика очень тонкая душа. Так, в эпизоде, когда приехала автолавка, мальчик торопится, но не наступает при этом ни на один камень, бережно оббегает их. Ведь камни – главные друзья.

Камень «Верблюд»: «Рыжий горбатый гранит, по грудь ушедший в землю. Обычно мальчик не проходил, не похлопав своего верблюда по горбу».

Валун «Седло»: «Наполовину белый, наполовину черный, пегий камень с седловинкой, где можно было посидеть верхом, как на коне».

Камень «Волк»: «Очень похожий на волка, бурый, с сединой, с мощными и тяжелым надлобьем. К нему он подбирался и прицеливался».

Камень «Танк»: «Его самый любимый камень. Несокрушимая глыба у самой реки на подмытом берегу. Так и жди, кинется танк с берега и пойдет».

Мы поставили себе цель: разобраться, почему мальчик дал именно такие имена своим друзьям-камням. Для этого мы обратились к словарям символов.

«Верблюд»: Символ стойкости и мощи, независимости и достоинства, священное животное Аллаха.

«Седло»: Символ семейной жизни, мира. Возлагали на могилы шаманов.

«Волк»: Символ храбрости, победы, бесстрашия, заботы о семье.

«Танк»: Символ боевой мощи.

Таким образом, каждая художественная деталь включена в проблему добра и зла в произведении. Мальчик наделен могучим внутренним зрением. Он очень тонко чувствует природу.

Каждый предмет олицетворяет для него добро или зло: «Среди растений – «любимые», «смелые», «боязливые», «злые» и всякие другие.

Так, «Бодяк» - в народе «чертополох». Это не простое растение с интересными легендами и историей. Бодяк является колючим травянистым растением, сорняком, с которым постоянно борются. Говорят, что за его колючками скрывается ранимая душа, способна к самопожертвованию и взаимовыручке. Мы считаем, что бодяк ассоциировался у мальчика с Орозкулом. Мальчик борется с Орозкулом, надеется на то, что тот может стать добрым, если у него будут дети. Но этого не происходит. Хотя, где-то в глубине души, у Орозкула было что-то человеческое. Можно вспомнить эпизод, когда пьяный Орозкул плачет от того, что не может найти для мальчика ни одного приветливого слова. Но как с бодяком «мальчик рубился с ним десятки раз на дню. Но конца этой войне не видно было-бодяк всё рос и умножался...», так и Орозкулу все сходит с рук.

«Вьюнки» - «Самые умные и весёлые цветы. Лучше всех встречают они утром солнце. Другие травы ничего не понимают-что утро, что вечер, им все равно. А вьюнки, только пригреют лучи, открывают глаза, смеются. Сначала один глаз, а потом второй, и потом один за другим распускаются на вьюнках все закрутки цветов. Белые, светло-голубые, сиреневые, разные...». Эти неприхотливые цветы, чьи стебли не тянутся вверх, как обычно, а стелются или обвивают, подобно маленьким лианам, любую опору. Являются символом

смирения и покорности. Мы полагаем, что вьюнки ассоциируются у мальчика с дедом Момуном. Он – единственный человек, который заботится о мальчике. Но который, к сожалению, к своим годам так и не заставил никого себя уважать: «И старый, и малый были с ним на «ты», над ним можно было подшутить - старик безобидный; с ним можно было и не считаться - старик безответный...».

«Ковыли» – «Они чудачки - ковыли! Ветренные головы. Их мягкие, шелковистые метелки без ветра жить не могут. Только и ждут - куда дунет, туда они и клонятся. Были бы ноги, убежали бы, наверное, куда глаза глядят... Но это они притворяются». Являются символом степей, магического очищения, серебристые «волны» ковыля ассоциируются с безбрежным морем. Ковыли мы также соотносим с образом деда Момуна, который «был чудачком, и относились к нему, как к чудачу...».

«Ширалджины-верные друзья. Особенно, если обида какая-нибудь и хочется плакать, чтобы никто не видел, в ширалджинах лучше всего укрыться. Пахнут они, как сосновый лес на опушке. Горячо и тихо в ширалджинах. И главное - они не заслоняют неба. Надо лечь на спину и смотреть в небо. Сначала сквозь слезы почти ничего не различить. А потом приплывут облака и будут выделять наверху все, что ты задумаешь. Облака знают, что тебе не очень хорошо, что хочется тебе уйти куда-нибудь или улететь...»

Как во всякой сказке, волшебный мир, в который погружается мальчик, прекрасен и справедлив. Здесь добро всегда торжествует над злом, здесь царят красота и гармония, которых так не хватает мальчику в действительной жизни. Его сказки - это единственное, что помогало мальчику жить, остаться добрым, неиспорченным ребенком, верящим в добро и в то, что оно победит. Тот внутренний мир оберегал чистую душу ребенка от зла внешнего, окружающего мира. Но внутренний мир мальчика столкнулся с миром внешним, в котором зло противостояло добру.

Уплыв рыбой по реке, он отверг то, с чем не мирилась его детская душа. Но вера в добро у него осталась, ведь он не умер, а ушел от действительности в свой мир сказки, он не покончил самоубийством, а «уплыл рыбой по реке».

Рассмотрим «Мифологический мир» повести. Вот как звучит миф в повести (краткий пересказ легенды по схеме на слайде).

«...Случилось это давно. Жило киргизское племя на берегу реки Энесай. На племя напали враги и убили. Остались только мальчик и девочка. Но потом и дети попали в руки врагов. Хан отдал их Рябой Хромой Старухе и велел покончить с киргизами. Но когда Рябая Хромая Старуха уже подвела их к берегу Энесая, из леса вышла матка маралья и стала просить отдать детей. «Люди убили у меня моих оленят, - говорила она. - А вымя мое переполнилось, просит детей!» Рябая Хромая Старуха предупредила: «Это дети человеческие. Они вырастут и убьют твоих оленят. Ведь люди не то что зверей, они и друг друга не жалеют». Но мать-олениха упросила Рябую Хромую Старуху, а детей, теперь уже своих, привела на Иссык-Куль. Дети выросли и поженились. Начались роды у женщины, мучилась она. Мужчина перепугался, стал звать мать-олениху. И послышался тогда издали переливчатый звон. Рогатая мать-олениха принесла на своих рогах детскую колыбель -бешик. А на дужке бешика серебряный колокольчик звенел. И тотчас разродилась женщина. Первенца своего назвали в честь матери-оленихи-Бугубаем. От него и пошел род Бугу. Потом умер один богатей, и его дети задумали установить на гробнице рога марала. С тех пор не было маралам пощады в иссыккульских лесах. И не стало маралов. Опустели горы. А когда Рогатая мать-олениха уходила, сказала, что никогда не вернется.

В повести мы видим сложное построение текста: введенный текст о Рогатой матери-оленихе, освещает события идущие параллельно с основными (текст в тексте). Легенда о матери-оленихе подается автором как вполне реальная история. В идейно-смысловом плане легенда оказывается ведущей, она психологически и философски освещает события реального быта.

В своем проекте мы решили выяснить, почему именно матка марала является для киргизов прародительницей рода. Для этого мы решили рассмотреть символику оленя. Итак, олень является:

- Символом повторяющегося творения и возрождения;
- путь уединения и непорочности;
- символ благородства и величия;
- Символ начала, противостоящего злу.

Также нас заинтересовало то, что в повести указывается на наличие рогов в имени марала – Рогатая мать-олениха. Что же символизируют рога:

- сила;

- власть;
- могущество;
- Мистическое перерождение;
- мужество;
- благородство.

Таким образом, миф, присутствующий в произведении, выполняет двойную функцию: идейно-эстетическую и национальную. Миф о Рогатой матери-оленихе в повести является связующим звеном между настоящим и прошлым. Миф для Айтматова это «сгусток мудрости» древних, поколениями проверенный опыт. Миф моделирует художественную картину мира, становится инструментом для вскрытия актуальных проблем современности и проникновения в глубины общественного разума. По аналогии мифу художник изображает общественные отношения, философски осмысливая их. Т.е. мифологический мир, мы считаем, помогает более лучше рассмотреть мир жизнеподобный, реальный. Момун подобно тому, как Рогатая мать-олениха опекает мальчика и девочку, воспитывает своего брошенного внука. Олень, согласно восточной мифологии, является царской добычей, и потому он уподобляется царю; его умерщвление на охоте отождествляется со смертью самого героя. Таким образом, убив Рогатую мать-олениху, Момун «убивает» и себя: «...сраженный горем и позором, старик лежал, как убитый, лицом вниз, не отзываясь на голос мальчика».

Айтматов обращается к мифу как к метафоре, отражающей через вековую мудрость проблемы современности, которые и сейчас остаются актуальными, такие как связь поколений и передача духовного опыта.

Проанализируем «Реальный мир» повести.

Действие повести происходит на небольшом кордоне. На кордоне всего три семьи: это дед Момун с Бабкой, тетка Бекей - «самая несчастная из всех женщин», потому что не может иметь детей, за что ее систематически избивает муж Орозкул – начальник кордона, также здесь живет рабочий Сейдахмат со своей женой Гульджамал. И «единственный мальчишка на все три двора». Мальчик оставлен родителями на попечение деда. И у отца, и у матери уже другие семьи. Живет мальчик с дедом Момуном, где их родственник Орозкул все время притесняет, унижает их. Дед не мог защитить внука от жестокостей и несправедливостей сего мира, ибо сам был слаб. В

повести, как, увы, и в жизни, получается так, что лучшие люди бедны, несчастливы, унижены теми, кто имеет власть и силу. Так, дед Момун « всю жизнь с утра до вечера в работе, в хлопотах прожил, а заставить уважать себя не научился» и оказался во власти мстительного и ограниченного родственника -Орозкула.

И мальчик видит эту полную несправедливостей жизнь. В самом реальном мире мы бы подчеркнули наличие отдельной проблемы столкновения добра и зла, тем самым выделяя в повести две обособленные тематические линии: внутренний мир мальчика против внешнего мира и Момуна против Орозкула в самом внешнем мире.

Добро и зло - это два взаимоисключающих понятия. И в своих мечтах мальчик пытался сделать реальный мир добрее, «перевоспитав» зло. Он надеялся, что Орозкул станет добрым, если у него будут дети, если он будет знать, что оставит после себя потомство. Но в то же время

понятно, что если бы в Орозкуле была хоть капля добра, то он бы дарил свое тепло мальчику, как в легенде это сделала Рогатая мать-олениха. И, зная, что его дядька на самом деле наполнен только злом, мальчик часто видел во сне картину возмездия. Мальчик, как и читатель, подсознательно понимал, что зло с добром не могут сосуществовать, что-то должно быть истреблено. Орозкул заставил деда Момуна нарушить свои нравственные законы, растоптать то, во что так долго верил и он сам, и мальчик. Орозкул заставил его не просто убить олениху, но посягнуть на то, во что он верил всю жизнь, «на память предков, на совесть и заветы свои», на нравственные законы бугинцев. Момун сотворил зло во имя добра, ради своей «злосчастной дочери», ради внука. Но его философия зла во имя добра потерпела крах. Убив олениху, он обрекает на гибель мальчика. Момун сам помог создать внуку мир легенды, рассказав о Рогатой матери-оленихе, но сам же этот мир и разрушил. «И теперь, сраженный горем и позором, старик лежал на земле лицом вниз». А мальчик остался совершенно один в этом мире. Вмиг разрушились все его мечты и надежды, жестокость мира, от которой он долгое время прятался, предстала перед ним во всем своем обличье.

Но мы все же не считаем, что зло победило. Нет, оно проиграло в поединке с семилетним ребенком, который будет приходить к этим людям всю оставшуюся жизнь и во сне, и наяву. Нельзя безнаказанно

разрушать все на своем пути. И Орозкула никто и никогда не будет любить, потому что он сеет только страх и боль. И все, кто своим равнодушием потакал этому злу, никогда не будет счастлив, потому что в каждой в каждой капле дождя они будут видеть серебристую рыбку с глазами мальчика. Добро сильнее зла. Добрых людей больше. Не таких, как Момун, не умеющих бороться за добро, а таких, которые приходят на помощь в трудную минуту. Не остался мальчик грубым и слабым, а уплыл к доброму, сильному, отправился вплавь к своему белому пароходу, к своей мечте.

Исходя из выше изложенного, мы считаем что Айтматов внедрял в современную реалистическую прозу то, что является наследием прошлой культуры: миф, легенду, предание. Элементы мифологического сознания мира можно приспособить к современному способу мышления. Так что тема памяти важна во многих смыслах. Надо осознать, что такое историческая память. Люди должны помнить все. Как говорил сам мастер слова: «Кто-то верно заметит: тяжело тому, кто все помнит. Так вот, пусть нам будет тяжело, но мы не должны забывать уроков прошлого. И пусть эти уроки влияют на нас во всем: на наше поведение, на наше сознание, поступки».

Как видите, жизнь предоставляет нам возможность решать очень много непростых вопросов. Оноре де Бальзак говорил: «Ткань нашей жизни соткана из перепутанных нитей, добро и зло сосуществуют в ней». Сохраните тепло доброты и поделитесь с ним с другими. И не забывайте совершать добрые поступки и тогда люди вас не забудут. В этом смысл жизни. И никогда не забывайте, что мы с вами люди, а «человек должен быть, прежде всего, человеком, он должен жить в гармонии с подобными ему людьми, в гармонии с природой, он должен быть носителем высоких идеалов».

Список использованной литературы:

1. В.В.Савельева, Г.Г.Лукпанова, Г.З.Шашкина. Русская словесность. Алматы: Атамұра, 2010г.
2. Чингиз Айтматов. Белый пароход. М.: АСТ, Астрель, 2010.

Использованные материалы и Интернет-ресурсы

1. <http://www.dissercat.com/content/folkloro-mifologicheskie-motivy-v-proze-chingiza-aitmatova>

2. Документальный фильм «Гражданин земного шара»: <http://www.youtube.com/watch?v=CCWX8kDiZvY>

3. http://www.youtube.com/watch?v=7SAucOOkv_w

4. Кинофильм «Белый пароход». Киргизфильм, 1975г.
http://www.youtube.com/watch?v=iTEu_2c99vHo

* * *

УДК: 37013

«УНУТУЛГАН ЖАЗГЫЧ АКЫНДАР...»

«ЗАБЫТЫЕ ПОЭТЫ...»

«THE FORGOTTEN POETS...»

*ЖАМУ ТИПФ Нурланбек кызы Тахмина
КТА-1-16 тайпасынын студенти
жетекчиси: Курманалиева Г.Ж.*

Аннотация: Бул макалада Кыргыз элинин унутта калган жазгыч акындары тууралуу баяндама берилген.

Аннотация: В этой статье рассказывается о поэтах, забытых кыргызским народом.

Abstract: this article tells about the poets forgotten by the Kyrgyz people.

Ачкыч сөздөр: элдик ооз эки чыгармалары, төкмө акындар, жазгыч акындар, эпос, дастан.

Ключевые слова: устные народные произведения, акыны-импровизаторы, поэты-писатели, эпос, дастан.

Keywords: oral folk works, akyns-improvisers, poets-writers, epos, Dastan.

Кайсы гана элдин оозеки чыгармачылыгы болбосун, турмушта болгон жеке таланттардын эмгектеринин эсебинен түзүлөт жана андан түбөлүк азыктанат. Ар кандай залкар поэмалар, эпостор да кезегинде бир талант тарабынан кандайдыр бир формада (кыска, же узун ыр, же кара сөз түрүндө) жаратылып, андан соң мезгилдин буйругуна жараша улам жаны кошумчалар менен байып отуруп, тамчыдан деңизге айланары белгилүү. Кыргыздын дүйнөнү таң калтырып жаткан эпостору «Манас» жана «Эр Табылды», «Эр Төштүк», «Кожожаштан» тартып, «Аксаткын менен Кулмырза», «Ак Мөөр» лирикалык

поэмаларына чейин дал ушул тарыхты башынан кечиргендиги шексиз. Демек, жеке таланттар, башкача айтканда баягы эле ырчылар, жомокчулар фольклордун угутун өндүрүп беришет. Бирок акындардын оозунан чыккан саптардын баары эле фольклор түрүндө жаралат экен го деп түшүнүүгө ыңгай жок.

«Акындарды жаман деп, кепти кайдан табасың?» деп, Токтогул айткандай, акындарсыз кыргыздын кыйла кылымды кучагына камтыган салттуу поэзиясын элестетүү мүмкүн эмес. Акындык поэзия—оозеки эл чыгармачылыгынын, жалпы эле кыргыздын поэзиясынын чоң салаасы. Өзүнүн чыгуу тарыхы жагынан бизге белгисиз замандардан берки кыйла кылымдын көп катмарын ичине камтыйт. Бирок кыргыздын өзүнө таандык-жазуу-сызуусу болбогондуктан, байыркы акындардын ысымдары бизге жеткен жок.

Жазгыч акындар-төкмө акындардан жана ырчылардан айырмаланып, өз чыгармаларын кагаз бетине түшүрүп, элге кол жазма түрүндө таратуучу акындар. Кыргыз адабияты негизинен оозеки түрүндө өнүккөн. Октябрь революциясынын алгачкы жылдарында, башкача айтканда XIX кылымдын аягы XX кылымды башында жазгыч акындар белгилүү боло баштаган. Жазгыч акындар ырларын жаратууда баарыдан мурда элдин оозеки чыгармачылыгына жана аны сактап, өнүктүрүп келген төкмө акын, ырчылардын ырчылык салтына таянышкан. Кыргыз эли улуттук жазма адабиятка Октябрь революциясынан кийин гана ээ болду. Ошондуктан жазгыч акындарга элдик оозеки адабият жана төкмө акындардын поэтикалык салты бирден-бир адабий булак болушу мыйзам ченемдүү көрүнүш эле. Жазгыч акындар төкмө акындар сыяктуу эле эпостордон таратып, чакан лирикалык чыгармаларга чейин айта да, жаза да билишкен.

Адам баласын ар качан ойго салып келген бул кош катар түшүнүктөр айрыкча сонку жылдары, тагыраак айтканда, жетимиш жылдан ашуун өмүр сүргөн коммунисттик идеологиянын, бул идеология жараткан большевиктик бийликтин кулашы менен өзгөчө кеңири колдонула баштады.

Анан да ошол жапжалгыз идеологиянын курмандыктары болушкан Калыгул, Молдо Нияз, Арстанбек, Молдо Кылыч, Алдаш Молдо, Коргол, Казыбек, Нурмолдо, Молдо Багыш, Осмоналы Сыдык уулу, Белек Солтоев, Сыдык Карачев, Касым Тыныстанов сыяктуу талант даарыган сүрөткерлердин көркөм мурастарынын, жок жерден тагдырлары татаал ташпишке түшкөн «Кандуу жылдар», «Балбай»,

«Көк асаба», «Муздак дубалдар» сыяктуу көркөм туундулардын кайрадан элибиздин колуна тийип олтурушу «Көркөм өнөр жана коом», «талант жана бийлик» проблемасын күн тартибине андан бетер кырынан койду.

Кыргыз ырчылар поэзиясынын ичинен мейли пенделик, мейли чыгармачылык жагынан болсун өзгөчө тагдырга ээ адам болуп Молдо Нияз эсептелет. Эгерде башка төкмөлөрүбүз, жазгыч акындарыбыз жөнүндө ошол өткөн жетимиш жылдык тоталитардык режимдин мезгилинде даде маал-маалы менен ар кандай деңгээлде (изилдөө иретинде иликтөөлөрдө, каралама сындарда, партиялык өкүмчүл документтерде) сөз боло калып келсе, кат-сабаты мыктылап жоюлган, өз ырларын өзү аздектеп кагазга түшүрүп, ал турсун мезгил сыноосуна туруштук бере ала тургандай мукабалап колкитеп кылып эл арасына таратып жүргөн Молдо Нияз жөнүндө даңазалуу окумуштуубуз Б.М.Юнусалиевдин көзгө сүртүм бир макаласынан бөлөк эч кандай кеп болбоптур.

Соңку жыйырма жылдын ичинде Молдо Нияздын өмүр таржымалы менен чыгармачылык бөтөнчөлүктөрү жөнүндө бир катар макалалар, маалыматтар жарыяланды.

Алгач эле белгилей кетчү нерсе Молдо Нияз жөнүндө сөз салуучу ар бир иликтөөчү илимпоздук абийир-ары ашкере тунук адабиятчы Омор Соороновдун айтып бүткүс адал эмгеги тууралуу өзгөчө урматызаат менен эскере кетүүсү абзел. Акындын өмүр таржымалы жөнүндө О.Сооронов момундай маалыматтарды кабарлайт: Молдо Нияз Б.М.Юнусалиевдин жазганы боюнча Шаймардандин боюнда туулуп, 70 жыл өмүр сүргөн. Анын окурмандары Болот агайга «1951-жылы акындын көз жумганына 55 жыл болду» деп айтышыптыр. Буга ишенсек Молдо Нияз 1896-жылы дүйнөдөн кайтып, XIX кылымдын жыйырманчы жылдарында туулган болот. Б.У.Урустанбеков менен Т.К.Чороевдин «Кыргыз тарыхы» деген кыскача энциклопедиялык сөздүгүндө: «Молдо Нияз (1820-1896) – кыргыздын алгачкы акындарынын бири, Кыргызстандын Шаймерден өрөөнүндө туулган. Кашкар шаарындагы медреседен билим алган...» – деп жазылган. Жогорку фактыларга таянып жана кийин жыйналган кабарларга карап Молдо Нияз акын Ош областынын азыркы Кадамжай районундагы Кызыл-Булак деген жерде 1323-жылы туулган десек туура болгудай.

Унутулган жазгыч акындардын дагы бир көрүнүктүү өкүлү Нурмолдо жөнүндө биз жакынкы күндөргө чейин эмнени билип, анын

чыгармалары жөнүндө кандай ойлорду айтып келдик? Моюнга алып койчу нерсе ушул: айрым бир ырчылардын өмүрү, чыгармачылыгына байланыштуу сөздөрдүн арасында айтылган бир чымчым кабарлардан башка акын жөнүндө эч нерсе билчү да эмеспиз.

Нурмолдо деген ким болгон? Акын жөнүндө соңку жылдары гана айрым бир маалыматтарга ээ боло баштадык. Алгач 1995-жылы Жалал-Абад шаарынан акындын «Замана» деп аталган чакан жыйнагы басылып чыкты. Андан соң 1997-жылы «Молдо Кыргыз медресесиндеги ырлар» деген аталыштагы экинчи китепчеси Ала-Бука райондук басмаканадан жарык көрдү. Эки китеп тең журналист Камчыбек Камбарбековдун чакан-чакан баш сөздөрү менен ачылып, мында Нурмолдонун өмүрү, чыгармачылыгы жөнүндө айрым бир маалыматтар айтылат. Бирок Нурмолдонун чыгармаларын эл ичинен топ топ, ирээттеп, басууга даярдоодо, өмүр жолун, ата тегин иликтөөдө карыя журналист Калмурат Рыскуловдун эмгеги өзгөчө орунда турат. Экинчи жыйнактын аягында К.Рыскуловдун «Нурмолдо Наркул уулунун таржымалынан» деген аталыштагы соңку сөз таризденген чакан макаласында басылган.

Нурмолдо Наркул уулу (1838, азыркы Жалал-Абад облусттук, Ала-Бука району, Кош-Терек айылы-1920, ошол эле жер, сөөгү Кош-Терек мазарына коюлган)- жазгыч жана төкмө акын, ойчул, агартуучу. Ата-теги хан ордолорунда, илим-билим борборлорунда, дин ислам изилдөөчүлөрүнүн арасында жашап өткөн аалым адамдар болгон. Атасы Наркул, ата-бабалары: Молдо Темир, Кара Кычкач, Молдо Кыргыз, Нурмухаммат, Молдо Сайпидин, Абасхан, Чурчар, Аличур болгондугу айтылат. Нурмолдо 9 жашынан Кош-Терек кыштагында мечиттен сабатын ачкан.

Улуттук адабиятыбызда дагы бир эң көрүнүктүү орунду ээлеген калемгердин бири болуп Молдо Кылыч Шамыркан уулу эсептелинет. Бардык адабий булактарда бир ооздон белгилегендей болочок акын жети атасынан бери эл башкарган үй-бүлөдө туулган. Атасы Шамыркан Ормон хандын учурундагы сарыбагыш уруусунун даңазалуу баатыры Төрөгелдинин тун уулу болгон. Кылыч ариптиайылдык Баян деген өзү да чала сабат молдодон тааныйт. Кийинчерээк Чүйгө келип бул жакта бир топ аты чыгып калган Мамбеталы жана Ак Молдо деген адамдан билимин тереңдетет. Бир аз убакыт Токмоктогу Закир калпадан да сабак алат. Бирок тийип-качып алынган бул сабактар Кылычты өтө эле билимдүү, сабаттуу кылып

жибере албайт. Кылыч талыбаган мээнеткечтигинен, өз алдынча окуп, жазып, сабаттуулуктун артынан сая түшкөндүгүнөн улам гана казак, татар тилдеринде чыгуучу гезит, журналдарды окуй турган, өзүнү жан-дилинен жаралган чыгармаларды өзү кагаз бетине түшүрө турган деңгээлге жетишкен.

Арийне, кийинки он жылдыктарда канчалык алгылыктуу иш аракеттер жасалбасын баары бир Молдо Кылычтын көркөм мурасы бир ирет жабылган кара чүмбөттүн, тескери жарлыктын туткунунан бошоно албады.

Мына ошентип, улуу акын Молдо Кылычтын чыгармаларынын калың элдин көөнөрбөс көркөм мурасына айлануу жолу ары оошкыйыштуу, ары азаптуу да болду.

Ырчылар поэзиясынын унутта калган дагы бир өкүлү болуп Алдаш Молдо (Алдаяр Жээнике уулу) эсептелет. Ошол мезгилдеги башка акындардын дээрлик көпчүлүгүнөн айырмаланып Алдаш Молдонун качан жана кайсы жерде жарык дүйнөгө келип, качан жана кай жерде кайтыш болгондугу жөнүндө эки анжы ойго алып келбеген бир топ так маалыматтар бар. Акын жөнүндө жазылган бардык даректерде Алдаш Молдо 1876-жылы жазгы баар учурунда азыркы Жети-Өгүз районунун аймагындагы Жети-Өгүз болушуна караштуу жерде туулгандыгы бир ооздон айтылат. Акындын ата-теги жөнүндө Алдаш Молдонун уулу, белгилүү илимпоз жана жазуучу Абдулхай Алдашев мындай маалыматтарды жазат: «Алдаш Молдо 1876-жылы азыркы Жети-Өгүз районунун аймагында малчы букара Жээнике Мадыл уулунун үй-бүлөсүндө төрөлгөн. Анын азанда коюлган аты Алдаяр. Эркелетип жүрүп Алдаш болуп кеткен.»

Өкүнүчтүү нерсе, Алдаш Молдонун жазгандары бизге толук жеткен жок. Сүрөткердин отуз жылдан ашуу мезгилге созулган чыгармачылык өмүрүндө жараткан майда ырлары бизге чейин дээрлик бири да жетпеди десек жаңылышпайбыз. Алдаш Молдонун көркөм мурасынын ичинде өзгөчө бир мааниге ээ болуп турган «Хал заман» поэмасындагы да көзгө толумдуу абалга көтөргөн болобуз. Чыгармага мына ушундай мамиле жасоо өз кезегинде «Хал заман» жөнүндөгү айрым пикирлердин туура эмес экендигин айгинелөөгө да мүмкүнчүлүк берет. Айталы, акындын уулу Абдулхай Алдашев момундай деген пикирин айтат: «Алдаш Молдо...өзүнүн «Хал заман» поэмасын болжол менен 1906-1910-жылдарда жазат»

Унутулган жазгыч акындардын көркөм мурасы, жанрдык жактан көп түрдүү экендиги көрсөтүлгөн. Акындарыбыз, биринчи кезекте өздөрү таалим алып чоңойгон элдик оозеки чыгармачылыктагы жанрларды бир топ кеңири колдонушкан. Айрыкча дидактикалык маанидеги **санат-насыят ырларын** өтө көп жаратышкан.

Залкар акын Молдо Нияздын көркөм мурасынын ичинде негизги орунду санат ырлары ээлеп турат. Арийне, бардык эле ойчул акындар сыяктуу Молдо Нияз да жакшы менен жаманды, аруулук менен карөзгөйлүктү катар коюп ырдоо менен пенде баласын пакизалькка, тазалькка, ыйман-ырыстуулукка, жоомарттыкка үндөгөн. Мындай учурдагы санаттар кудум сабалаган жамгырдай болуп төгүлүп турат, бир укканда эсте каларлык даражада чыккан.

Молдо Нияздын көркөм мурасынын ичинде өзгөчө бөлүнүп турган дагы бир түрмөк бар. Ал-аял жөнүндөгү насыяты. Эне менен асыл жар, эже менен алмончок карындаш эзелтен бери эле төкмөлөрдүн оозундагы ыры, комузчулардын дилиндеги күүсү болуп келген. Молдо Нияз да ушул ыргакты андан улантып, аялзатынын жакшы, жаманын параллель коюп ырдайт.

Нурмолдо акын да санат-насыят ырларын бир топ жараткан. Бул ырларында ал да жанрдын табиятына ылайык дидактикалык ойлорду өз туюму аркылуу ортого салган.

«Молдо Кыргыз медресесиндеги ырлар» жыйнагына «Нурмолдонун нускоолору» деген аталышта акындын нускоо сөздөрүнүн бүтүндөй бир баптын көлөмүндөгү чон топтому берилген. Бул нускоолордун тизмегинде:

Каргалардын арасында Шумкар карып.

Качырлардын арасында Тулпар карып. Же болбосо: «Калкыңы атканын// Күм-жам болуп жатканын», «Адам болсоң ак жүр// Алыш-беришке так жүр», «Кечиримсиздер бирикпейт// Кекчилдерди «чирик» дейт» деген сыяктуу булактын тунук көзүндөй таза ой, таза пикирге ширелген накыл сөздөр бир топ.

Молдо Кылычтын санат-насыят багытындагы ой жорумдары анын «Зар аман» поэмасында өтө ырааттуу түрдө берилген. Акын өзү да ушул чыгармасында бир туруп: «куюлушуп санатым// чыга берет ичимден» десе, бир туруп: «Кызыктырып сүйлөгөн// кылыч молдо санаты» деп ыр багыты кандай мааниде жүрөөрү жөнүндөгү өз оюн ачык айтат. Санат-насыят ырларынын эзелтен бери келе жаткан

өнөгөлүү салтын Молдо Кылыч да бек тутунуп, натыйжада ар бир нерсенин оң-терс, жакшы-жаман жактарын кош катар коюп ырга кошкон. Албетте, акындык ойду айтуунун мындай ыкмасы өз максатына жетип, берейин деген башкы мүдөө ар бир учурда бутага таамай тийип жүрүп олтурган.

Алдаш Молдо да санат-насыят багытындагы накыл саптарды бир топ жаратыптыр. Бул багыттагы туундуларын ал тигил же бул чыгармасынын тулкусуна синирип, тигил же бул чыгармасынын курамында да сунуш кылыптыр жана өзүнчө бүткөн бир түрмөк түрүндө да калтырып кетиптир. «Ормон-Балбай» поэмасынын курамында санат-насыят багытындагы саптардын өзүнчө бир түрмөгү бар. Бирок, белгилей кетчү бир нерсе, акын тигил же бул көркөм туундунун курамына санат ырларды кошуп жатканда окуянын ички маани-маңызына ылайык накыл саптарын сыйдырат.

Алдаш Молдонун уулу Абдулхай Алдашевдин үй-бүлөлүк архивинде «Макалдар» деп аталып, анан кашаанын ичине «Токтакунов Казый тапшырган дептерден көчүрүлдү» деген эскертүүсү бар ырлардын түрмөгү сакталуу. Бул түрмөктөр негизинен баштан аяк санат-насыят багытында жазылган саптар болуп эсептелет.

Унутулган жазгыч акындарыбыз өз мезгилинин деңгээлине, талап-мүдөөсүнө ылайык билимдүү адамдар болушкан. XIX кылымдын соңу, XX кылымдын баш ченинде түрк тилдүү элдердин ичинен илим-билими бир топ жогору болгон татарлардын акындары тарабынан жазылган ар кайсы көркөм туундуларды, Күнчыгыш адабиятынын улуу өкүлдөрүнүн акындардын чыгармаларынын жанрдык жактан көп түрдүү болушун шарттаган. Күнчыгыш адабияты аркылуу кабыл алынган жанрлардын бири болуп, албетте, казал эсептелет. Казал жанрында атактуу акын Молдо Кылыч бир топ чыгармаларды жазган. Алар жогоруда кепке тартылган «Чүй баяны», «Кыз-жигит», «Алдамчы», «Кол казап» деген жана «Бүркүттүн тою», «Буудайык» деген чыгармалары болуп эсептелет.

• Унутулган жазгыч акындар жөнүндө иликтөө ишин жүргүзүүдөн мурда көркөм өнөр жана коом, талант жана бийлик проблемасынын табиятын иликтөөгө алынды. Бул маселе талант ээлери, сүрөткерлер өздөрү да эки тарапта болуп калары, анын ички себеп-жагдайлары белгиленди;

- Унутулган жазгыч акындардын дээрлик баарысы эзелтен бери келе жаткан элдик накыл ойду терең өздөштүрүшкөн чыныгы акылгөй таланттар болушкан. Ошондон улам алардын жараткан көркөм туундулары да өмүр менен өлүм, жаштык менен карылык, ак ниет менен карөзгөйлүк, жоомарттык менен сараңдык, адал менен арам ар качан кош катар коюлуп нукура философиялык чен-өлчөмдөн чечмелөөгө алышкандыгы, төкмө ырчылардан кескин айырмаланып, унутулган жазгыч акындарыбыз ак, кара, жакшы, жаман жөнүндөгү нукура философиялык ой жорумдарын айтууда Библия менен Курандын сюжеттериндеги урунттуу окуяларга да кеңири кайрылышып, аларда катылган терең маани-маңызды башкача бир өң-түстө көркөм баяндап беришкендиги көрсөтүлдү;

- Унутулган жазгыч акындардын чыгармалары жанрдык жактан да көп түрдүү. Аталган акындарыбыз санат-насыят, казал, айтыш, кошок, каргыш ж.б. жанрдагы чыгармаларды өтө көп жаратышкан. Мындай чыгармаларында алар эзелтен келе жаткан элдик накыл сөздөрдөгү дидактикалык маанини өздөрүнүн чыгармачылык өнөрканаларынан өткөрүшүп, аларды өз мезгилинин өктөм талаптарына төп келишкен тыянак ойлор менен байытып, натыйжада, жаңы мазмун сыйдырышып жаамы журтка тартуулашкандыгы, казал жанрынын төл адабиятыбыздын өкүлдөрү тарабынан өздөштүрүлүшүндө жана анын улуттук адабиятыбыздын жанрдык курманынын бири болуп жашап калышында унутулган жазгыч акындардын салымы баа жеткис экендиги, унутулган жазгыч акындарыбыздын дээрлик баарысы өз чыгармаларын өздөрү кагазга түшүрүшкөн жазгыч акындар болушканы менен алардын баарысы тең эл чогулган топ жыйындарда да калк алдына чыгышып, көргөнүн көргөндөй, оюндагысын оюндагыдай нөшөрлөтө төгүп ырдашкан төкмө ырчылар болушкан;

- Жыйынтыктап айтканда, унутулган жазгыч акындардын чыгармаларынын поэтикасына изилдөө жүргүзүлүп, мында акындарыбыздын чыгармаларынан ар кыл уламыш кептерди, автордук баяндоолорду, ички монологдорду кеңири колдонушкандыгы жана

чыгарманы поэтикалык жактан жогорку деңгээлге жеткирүүдө көркөм сөз каражаттары менен уйкаштыктын түркүн түстүүлүгү өзгөчө орунда турарын, унутулган жазгыч акындардын чыгармаларынан ыр түрмөктөрүнүн дээрлик бардык түрү кеңири жолугарын алардын көркөмдүк сапат-деңгээли талдоого алынды. Жазгыч акындардын чыгармачылыгындагы оозеки жана жазма адабияттын салттарынын айкалышы аларга өз ырларынын, поэмаларынын социалдык мазмунун тереңдетүүгө, көркөмдүгүн арттырууга, жаңы ыр формаларын, жанрдык түрдү өздөштүрүүгө мүмкүнчүлүк ачты, ошондой эле алар кыргыз адабиятына бараандуу салым кошуу менен улуттук адабияттын тарыхынан көрүнүктүү ордун тапты.

Колдонулган адабияттар:

1. Алахан Садык Адабият-аруу дүйнө. (Адабий-көркөм сын макалалар)- Б.: «Полиграф-ресурс», 2015.-340б.
2. Эл ырчылары. Түзгөн Сулайман Кайыпов. Фрунзе, «КЫРГЫЗСТАН» 1981
3. Азыркы кыргыз адабияты. Академик А.Акматалиевдин жалпы редакциясы астында. БИШКЕК «Бийиктик Плюс» -2015
4. «Кыргызстан». Улуттук энциклопедия:1-том. Башкы ред. Асанов Ү.А., Б.: Мамлекеттик тил жана энциклопедия борбору, 2006.
5. Интернет булактары.

* * *

УДК: 339.138

**КЫРГЫЗСТАНДА МАРКЕТИНГДИН ӨНУГҮҮСҮ
РАЗВИТИЕ МАРКЕТИНГА В КЫРГЫЗСТАНЕ
MARKETING DEVELOPMENT IN KYRGYZSTAN**

*Раматиллаева Канышай Раматиллаевна
студентка гр.БЭк-1-17 ЭЮФ ЖАГУ
д.э.н., проф. Аскарова Айнура Каныбековна*

Аннотация: Макалада маркетингтин негиздери жана анын ролу, маркетингтин процесстин тартиби, маркетингтин өнүктүрүү көйгөйлөрү, Кыргыз Республикадагы компаниялардын маркетингтин концепцияларын пайдалануу даражасына жараша классификациялоо маселелери каралган.

Аннотация: В статье рассмотрены сущность маркетинга и его роль, этапы маркетингового процесса, проблемы развития маркетинга, дана классификация компаний Кыргызской Республики по степени использования концепций маркетинга.

Annotation: The article discusses the essence of marketing and its role, stages of the marketing process, problems of marketing development, gives a classification of companies in the Kyrgyz Republic according to the degree of use of marketing concepts.

Ачкыч сөздөр: маркетинг, сатуу, менеджер, башкаруу, рынок, маркетинг чөйрө.

Ключевые слова: маркетинг, сбыт, товардвижение, контроль, рынок, маркетинговая среда.

Key words: marketing, sales, product distribution, control, market, marketing environment.

Согласно социологическим исследованиям, 92% людей ассоциируют маркетинг с продвижением, пиаром и рекламой.

А это значит, что 92% отождествляют весь емкий и обширный процесс маркетинга лишь с его маленькой частицей, которая, по сути дела, и вовсе не нужна, если все предыдущие этапы маркетинговой деятельности успешно не проработаны. И так, оставим те 3%, которые вообще не знают ничего о маркетинге, и перейдем к тем 5% людей, понимающим значение этой деятельности. Для того чтоб отметить общие горизонты, обратимся к создателю маркетинга – Филлипу Котлеру.

Он прекрасно характеризует маркетинг лишь одним простым, но полностью отражающим суть предложением: маркетинг – вид деятельности, который направлен на выявление и удовлетворение человеческих потребностей. Как академическая наука маркетинг возник в Америке. Впервые курсы маркетинга стали преподавать в Иллинойском и Мичиганском университетах в 1902 году. Поэтому родиной современного маркетинга принято считать США. В 1926 году в США создана Национальная ассоциация маркетинга и рекламы. На её основе сформировано Американское общество маркетинга, а в 1973

году эта организация была переименована в Американскую ассоциацию маркетинга. Что же такое маркетинг? Если рассматривать данный вопрос более детально, то весь маркетинговый процесс можно разделить на следующие этапы:

Аналитический – проведение исследований для детального изучения рынка, а также сегментирование, т.е. выделение сегмента потребителей, на которых будет рассчитано производство.

Этап производственный – производство товара, который будет пользоваться спросом у потребителя, опираясь при этом на данные, полученные на первом этапе. Также включает организацию снабжения и управление качеством.

Сбыт – этап организации товародвижения, создания и проработки сервиса, стимуляции рынка сбыта и отношений с общественностью.

Этап управления и контроля – построение краткосрочных и долгосрочных планов исходя из всех предыдущих этапов, контроль и ведение разумных ходов в случае отклонений от разработанного плана.

Как видите, маркетинг – это процесс, включающий все этапы производства. Маркетинговая деятельность охватывает любую коммерческую идею от начала – исследования поля деятельности, до самого конца – контроль. Маркетинг – это именно то, что движет вперед экономику. Роль маркетинга в экономике заключается в повышении ее торгово-операционной эффективности. На современном этапе маркетинг понимается как выражение ориентированного на рынок управленческого стиля мышления, способного не только реагировать на развитие рыночной обстановки, но и самому изменять параметры окружающей среды, обеспечивая выход на рынок, расширение рынка, обеспечение безопасности рынка. В мире жесткой конкуренции предприятиям необходимо менять организацию и управление своего производства, маркетинг в этом помогает компаниям.

Маркетинг помогает быстро менять ассортимент компании.

Маркетинг помогает внедрять технологии.

Маркетинг помогает внедрять новую технику и оборудование.

Маркетинг помогает приносить прибыль.

Маркетинг становится необходим предприятиям, чтобы составлять план сбыта и реализации товаров и услуг, обеспечить

спрос на выпускаемую продукцию, и, следовательно, увеличить прибыль.

Наличие совершенно разных трактовок понятия маркетинг также свидетельствует о молодости и определенной незрелости науки, и является результатом распространения литературы по маркетингу, носящей рекламный или публицистический характер, не имеющей достаточной научной строгости изложения. Так часто, какой-либо из отдельных элементов маркетинга называют маркетингом¹.

Процесс формирования и развития рыночных отношений в Кыргызстане сопровождается усилением конкурентной борьбы между хозяйствующими субъектами, постоянным изменением внешней и внутренней маркетинговой среды. В настоящее время в Кыргызстане разработана и реализуется индустриально-инновационная политика, поставлены задачи по достижению устойчивого экономического и социального прогресса страны, развития различных отраслей экономики, ее инфраструктуры, повышения реальных доходов населения, намечены реформы в сфере управления, науки, образования, здравоохранения и других отраслях, и сферах. Их реализация зависит от развития теории и практики маркетинговой деятельности на всех уровнях иерархии управления рыночным хозяйством, что обуславливает необходимость развития маркетинг-менеджмента в нашей стране. В последние годы все больше требуется специалистов по маркетингу, растут требования к маркетологам.

Проблемы развития маркетинга связаны с проблемами развития самого рынка в Кыргызской Республике. В странах с рыночной экономикой, развитие рынка и маркетинга в частности, происходило поступательно и последовательно. По мере развития рынка и рыночных отношений концепции маркетинга эволюционно сменялись. Кроме этого, сформировались разные уровни использования маркетинга, с чем связано становление и развитие экспортного, международного и глобального маркетинга².

¹Аскарлова А. К., Абдырахманова Г. Б., Орозова Ч. С.Специфика содержания банковского маркетинга в условиях рыночного хозяйства.-// Российская наука и образование сегодня: проблемы и перспективы- 2017.-№ 6 (19).-С.19.

²<http://modelmarketinga.ru/teoriva-marketinga/200-osnovnye-etapy-stanovleniya-i-razvitiya-marketinga-kak->

В Кыргызской Республике не было поступательного развития маркетинга. Из-за смены политического строя в стране, где отсутствовали правовые, культурные, институциональные и другие основы развития рынка. Все имеющиеся концепции в истории развития маркетинга становятся актуальными в условиях догоняющего развития Кыргызской Республики. Хозяйствующие субъекты по мере осознания необходимости маркетингового управления в бизнесе стали внедрять инструменты маркетинга. Сейчас сложилась ситуация, при которой маркетинг используется отечественными компаниями в разной степени. По степени использования инструментов маркетинга субъектами рынка Кыргызской Республики можно сделать следующие выводы (табл.1):

Таблица 1.- Классификация компаний Кыргызской Республики по степени использования концепций маркетинга¹

№	Степень использования маркетинга	Примеры отечественных компаний	Используемые концепции маркетинга
1.	Высокая степень использования маркетинга	ЗАО «Шоро»; ОАО «Оптимабанк»; МКК «Мол Булак Финанс»; КИСВ, «Газпром Нефть Азия»; Компании с участием иностранного	Традиционный маркетинг, Социально-этический маркетинг

nauki.html

¹ Разработано Керимкуловой М.К. на основе систематизации материалов научно-исследовательских работ кафедры «Маркетинг и коммерция» ИУБ КНУ им.Ж.Баласагына

		капитала и др.	
2.	Хорошая степень использования маркетинга	«SkyMobile»; Кондитерская фабрика «Ата»; ОсОО «Народный»; ОАО «Кыргызалтын»; рекламный сам «BeSmart» и др. крупные компании	Сбытовая концепция, Традиционный маркетинг
3.	Умеренное использование маркетинга	Компании текстильного производства, туризма и др. предприятия малого и среднего бизнеса	Производственная и товарная концепция
4.	Не используют маркетинг	Большинство хозяйствующих субъектов	Нет маркетинговой концепции или использования фрагментами из производственной и товарной концепции

Но, несмотря на указанные проблемы, вследствие происходящих изменений на кыргызском рынке происходит интеграция процессов стратегического и оперативного планирования.

Стратегические цели, сформулированные на долгосрочную перспективу, разбиваются на оперативные, ориентированные на краткосрочный период. Добиваясь оперативных целей, кыргызские предприятия мелкими шагами идут к намеченным стратегическим целям, при этом используются опыт и достижения ведущих мировых компаний в области маркетинга.

Для расширения практики использования маркетинга как эффективный инструмент управления бизнесом необходимо изучить проблемы, препятствующие развитию маркетинга.¹

❖ Не совершенность рынка и рыночных отношений в Кыргызской Республике. Затянувшийся переход к рыночной экономике осуществляется в условиях неразвитости институциональной базы и рыночного сознания общества. Предпринимательская среда развивается по принципу «дублирования» опыта зарубежных аналогов. В истории экономики Кыргызской Республики проходит этап формирования первого поколения отечественных предпринимателей и бизнес-менеджеров. В управлении бизнесом еще нет кыргызской модели маркетингового управления.

❖ Недостаточность квалифицированных кадров в области маркетинга. В образовании Кыргызской Республики за два десятка лет произошли кардинальные изменения. На базе действующих вузов были сделаны попытки создания факультетов, центров, институтов, осуществляющие подготовку квалифицированных специалистов. Эта проблема связана в свою очередь с другой проблемой. Непонимание обществом сути маркетинга, психологические барьеры и отсутствие рыночной мотивации у населения, руководства многих организаций, и чиновников. Менталитет значительной части собственников, руководителей, специалистов и населения, сформированный со времён централизованной экономики, меняется медленно в направлении к рыночной экономике, что создаёт значительные психологические барьеры на пути к рынку. Привычка получать от государства зарплату, порой за минимальный вклад в деятельность предприятия, ожидание помощи от государства в решении социальных, финансовых и прочих проблем, является серьёзной проблемой на пути становления рыночной экономики со здоровой конкуренцией.

❖ Теневая форма экономики, коррумпированность общества, а также использование административного ресурса в конкурентной борьбе. Это несовершенство правовой базы и возможность ведения теневого бизнеса, а также использование некоторыми владельцами и

¹ Аскарлова А. К. Маркетинг: курс лекций.-Жалал-Абад.-2015.-С. 37.

руководителями предприятий административного ресурса. Такие фирмы могут уйти от уплаты налогов, нарушать законодательство, использовать свой административный ресурс для давления на конкурентов, а в некоторых отраслях и вовсе не допускать их на рынок. А практика системы откатов в отделах закупок, ввод чиновников в состав совета директоров крупных предприятий или каналов поставок отдельных товаров и вовсе сводит на нет использования любых передовых бизнес-моделей, повышению эффективности логистики, снижению издержек, и как следствие, снижению цен для конечных потребителей. В данном случае, ни о каком эффективном управлении, в том числе и об использовании маркетинга, речи не идёт. Это существенно снижает интерес не только к нему, но и к другим легальным подходам и методам повышения эффективности деятельности предприятия.

❖ Следующей проблемой является дороговизна маркетинговых исследований, маркетинговых мероприятий как реклама, PR и др. Отсутствие или незнание методологии расчета эффективности маркетинговых мероприятий приводит к отказу от маркетинговых расходов или их минимизации.

Наряду с решением вышеназванных проблем необходимо повышение рыночного сознания общества и роли государства в реализации эффективных методов управления экономикой, в частности использования маркетинга в развитии и управлении предпринимательством. Это обусловлено, прежде всего, тем, что никто и ничто не может выполнить роль консолидирующего центра нации, кроме государства.

Литература:

1. Аскарлова А.К. Маркетинг: курс лекций.-Жалал-Абад.-2015.-124 с.
2. Аскарлова А.К., Абдырахманова Г.Б., Орозова Ч.С. Специфика содержания банковского маркетинга в условиях рыночного хозяйства.-// Российская наука и образование сегодня: проблемы и перспективы- 2017.-№ 6 (19).-С.18-22.
3. Керимкулова М.К. Особенности и проблемы развития маркетинга в КР// Вестник КНУ им. Ж.Баласагына.-№8.-2013.
4. <http://modelmarketinga.ru/teoriya-marketinga/200-osnovnye-etapy-stanovleniya-i-razvitiya-marketinga-kak-nauki.html>

* * *

УДК: 303.621.3.

«ПРЕСТИЖНОЛИ ЗАНИМАТЬСЯ НАУЧНО
ИССЛЕДОВАТЕЛЬСКОЙ РАБОТОЙ (НИР) СТУДЕНТУ В
УНИВЕРСИТЕТЕ»

«THE RESULTS OF THE SURVEY OF STUDENTS ON THE TOPIC: IS
IT PRESTIGIOUS TO ENGAGE IN RESEARCH WORK (RW)
STUDENT AT THE UNIVERSITY»

ЖАГУ Медицинский факультет

ЛДк 1-14 (а) Сейтбек уулу Бексултан.

Научный руководитель: Алайчы Кожалиев

Аннотация: Наука является основополагающим фактором любого прогресса, и ее значение не оспоримо. Но тем не менее с каждым годом открытия в наука гораздо более опережают наше представление. Но несмотря на такой осязаемый прогресс науки с каждым годом наблюдается тенденция к снижению интереса молодежи к науке. Первым делом это можно наблюдать при научных конференциях нашего ЖАГУ где студенты покидают зал до середины конференции. Также доказательством тому можно отнести то, что студенты очень неактивно участвуют научных мероприятиях.

Annotation: Science is a fundamental factor in any progress, and its importance is undeniable. But nevertheless, every year the discoveries in science are much more ahead of our idea. But despite this tangible progress of science every year there is a tendency to reduce the interest of young people in science. First of all, it can be observed at scientific conferences of our ZHAGU where students leave the hall until the middle of the conference. Also proof of this can be attributed to the fact that students are very inactive participate in scientific activities.

Ключевые слова: Наука, анкетирование, студент, группа, научно исследовательская работа, НИР, ответы, результаты.

Key words: Science, questioning, student, group, research work, research, answers, results.

В целях выяснения мнения студентов медицинского факультета относительно НИР мы провели анкетирование. Инициатором анкетирования кандидат мед наук доцент Кожалиев А.К. Также он руководил всем процессом и нашим научным руководителем. Анкетирование проводилась 2 группами ЛДк-1-14 и ЛДк-3-14. Также были созданы анкеты для опроса студентов.

Анкета состояло см табл. и диаграммы

Анкетирование проводилась с 6 до 12 апреля 2019 г.

Результаты анкетирования

По данным результатов анкетирования общей численности в медицинском факультете 590 из них анкетирование прошли 416 студентов из которых 289 женщин и 301 мужчин в процентном соотношении получается мужчин 48,9 % и женщин 51,1%

Подавляющее большинство участников составили студенты 1 курса

Таблица 1 Распределение студентов по группам

Курсы	Студенты						
	Все го	Приняли участие		В том числе			
				Мужчин		Женщин	
		абс	%	абс	%	абс	%
1-курс	292	181	43,5	105	58	76	42
2курс	40	38	9,1	16	42,1	22	57,9
3курс	71	53	12,7	16	30	37	70
4-курс	61	47	11,3	14	29,8	33	70,2
5-курс	64	44	10,5	17	38,6	27	61,4
6-курс	62	53	12,7	18	34	35	66
Итого:	590	416	70,5	186	44,7	230	55,3

Под даны анкетирования свыше, на первый вопрос. «Буду заниматься НИР по собственной инициативе» ответили 61 % студентов из них 124 мужчин и 130 женщин. На второй вопрос по принуждению преподавателя 18,3% 37 мужчин 39 женщин. На вопрос для хорошей оценки у преподавателя кафедры 20,7% из них 41 мужчин 43 женщины. Большинство студентов хотели заниматься наукой ради себя такие результаты нам дает их анализ. На вопрос мне не нужна НИР причины дали ответы 1) не имею информации о НИР 29,1% 2) Не интересная организация в ВУЗе 43,75 3) Не имею времени

для занятия НИР 27,15% где при анализе можно выявить что почти половина считает НИР неинтересной что свидетельствует о его большом отставании и плохой организаторской работой. На вопрос. «Люблю заниматься НИР» ответили 1) Для получения более глубоких знаний отметили 52,9% 2) Для развития своих интеллектуальных и творческих способностей 23,1% 3) для апробации результатов в госаттестации 8% 4) Имею возможность решать научные проблемы 7,2% 5) Возможность получать дополнительный доход 8,8%

График 1 «Ваше отношение к НИР»

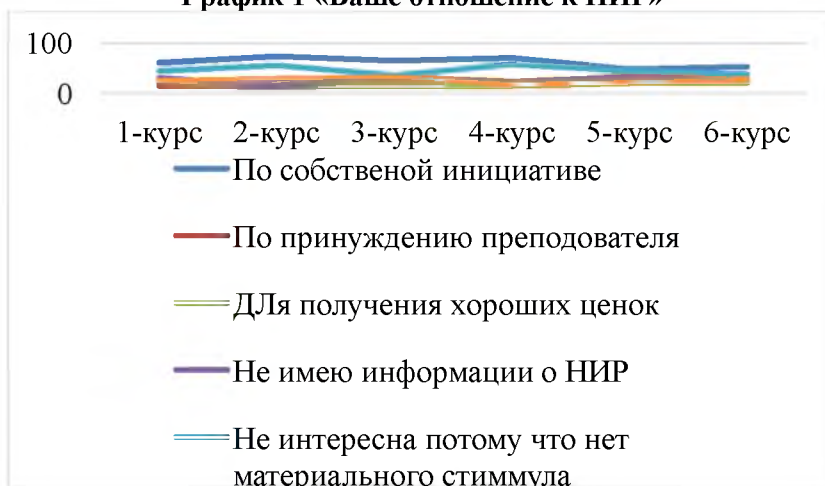

Данные ответы дают результат о наклонностях студентов и их устремление получать навыки по своей специальности. И лишь 7,2% считают что они могут быть научным работником. Состояние материально технической базы 1) Недостаточность лабораторных оборудовании 52,4% и их модернизация 47,6 % студентов. Так же 62 % студентов считают научную деятельность престижным. Остальные 38 % не считают престижным. Перспективности НИР студента 31% считают причиной малую зарплату, 47,1% считают, что наука трудна и долго добиваться успехов. 23,8 % считают, что не могут реализоваться в полной мере.



Вывод. При анкетировании выяснилось, что мнение студентов о НИР более чем положительно так как 62 % студентов считает его престижным. Много ответов выпало на такие аспекты как

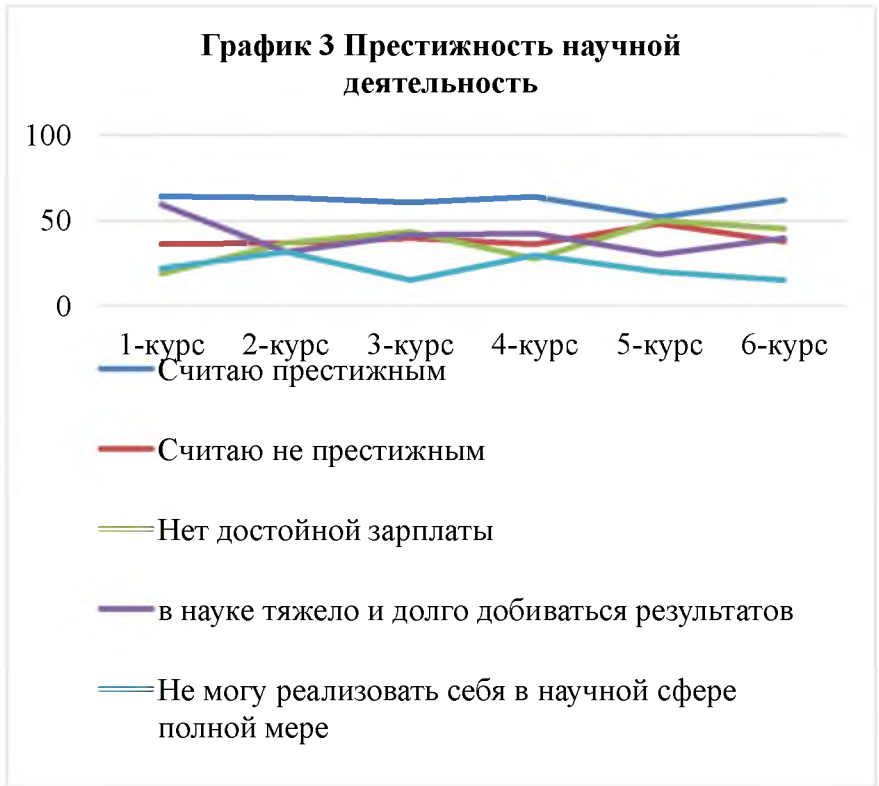

неинтересная организация в вузе, также плоха зарплата, и обеспечение оборудованием для НИР. В первых вопросах наблюдается тенденция к индивидуальному росту. Также на ответах наблюдается рост ответов по принуждению преподавателя, нет интереса потому что нет материального стимула, и для получения хороших оценок. Также имеет увеличение ответов недостаточность лабораторных данных, для развития собственных интеллектуальных способностей. И последний ответ нет достойной заработной платы. Что дает представление о мнении студентов относительно НИР.

Список литературы:

1. Описательная статистика - Чубуков Ж.А., Угольник Т.С. - 2012 год

2. Медицинская статистика - Жижин К.С. - 2007 год
3. ВЦИОМ: в России интересуются наукой и знаниями всё меньше [http://www.sociologos.ru/novosti/VCIOM v Rossii vse menshe interesuvutsya naukoj i znanijami](http://www.sociologos.ru/novosti/VCIOM_v_Rossii_vse_menshe_interesuvutsya_naukoj_i_znaniyami)

* * *

УДК: 32.019.5

ДООРОНБЕК САДЫРБАЕВ МЕКЕНЧИЛ АТУУЛ
ДООРОНБЕК САДЫРБАЕВ ПАТРИОТ
DOORONBEK SADYRBAEV PATRICK

*Тынарбек кызы Нагима БАСк-2-
17 тайпасынын студентти
Абдыразакова Г.А. –жетекчиси*

Аннотация: Бул макалада кыргыз элинин патриот инсаны Дооронбек Садырбаевдин чебер режиссер, көрөгөч саясатчы, курч калемгер, ар тараптуу инсандык сапаттары тууралуу баяндалат. Анткени, калтырган өнөрү, баскан өмүрү менен келечек муундар үчүн өрнөк боло турган улуу атуул экендиги тарых барактарында жазылып калган.

Аннотация: В данной статья посвящена патриоту кыргызского народа Дооронбеку Садырбаеву. Он был режиссёром, политиком, писателем и остался в истории как великий гражданин своего народа.

Resume: This article is dedicated to the patriot of the Kyrgyz people, Dooronbek Sadyrbaev. He was a director, politician, writer and remained in history as a great citizen of his people.

Ачык сөздөр: Дооронбек Садырбаев, атуулдук парыз, кыргыз жери, кыргыз эли, эл өкүлү, тарбиялык сапаты, ишмердүүлүгү.

Ключевые слова: Дооронбек Садырбаев, патриот, кыргызский народ, представитель народа, деятельность.

Key words: Doronbek Sadyrbaev, patriot, Kyrgyz people, representative of the people, activity.

Кыргыз элинде өмүрү өрнөк инсандар элдин эсинде түбөлүккө сакталат. Эл-журт үчүн жасаган ак эмгеги тарых барактарынан орун алат. Мына ушундай атуулдарыбыздын бири Дооронбек

Садырбаевдин жаркын элеси элинин эсинен эскире элек. Анын «кыргыз» деп күйгөнүн, курч сөздөрүн, чынчыл калыстыгын, тамашакөйлүгүн, мекенчил атуул экенин кыргыз эли али да эсинен чыгара элек.

Белгилүү кинорежиссёр, акын жана жазуучу, коомдук-саясий ишмер Дооронбек Садырбаев 1939-жылы Ноокен районунун Апыртан айылында туулган. 1995-жылдан 2008-жылга чейин Жогорку Кеңештин депутаты болгон. «Кайран эл» саясий партиясын түзгөн. 70тен ашык даректүү, 16 көркөм тасманын, сегиз китептин автору.

Дооронбек Садырбаев 2008-жылы 28-майда, алтымыш тогуз жашында оорунун айынан Бишкек шаарында каза болгон.

Дооронбек Садырбаев эсибизде таланттуу кинорежиссер, жазуучу, артист, акын катары гана эмес, кыргыз элинин чыныгы атуулу, мекенчил инсан катары сакталып калды.

Кыргыз улуттук маданиятынын жана киносунун өнүгүшүнө олуттуу салым кошкон - 86дан ашуун тасма жараткан. Көптөгөн китептердин публикациялык макалалардын автору.

Турмуштун бардык оорчулугун көтөрүп, өз мээнети, ак эмгеги менен бийик даражага жетишкен. Кыргыз Республикасынын эл артисти, көрүнүктүү мамлекеттик ишмер, Жогорку Кеңештин үч жолку чакырылышынын депутаты катары чындыкты бетке айтып, терс көрүнүштөргө каршы туруп, өлкөнүн тагдыры, элдин келечеги үчүн күрөшүп келген.

Союз таркагандан кийин, 1992-93-жылдары Дооронбек Садырбаев Чеченстанда, Иракта жана Грузияда болуп келгендиги жана ал мезгилдин Жохар Дудаев, Звиад Гамсахурдия сыяктуу саясатчылар менен маек куруп, кийинчерээк алар тууралуу макалаларын кыргыз тилинде жарыялагандыгы да маалым. Ал доорлордо мындайга ар ким эле даай берген эместигин эске алсак, бул да өзүнчө бир эрдикке тете иш болгону талашсыз. Дүйнөнүн лидерлерин өз пикирлери менен эсептешүүгө аргасыз кылып жаткан мындай саясатчылар менен жекече мамиледе коюн-колтук алышып, сырлана мамиледе болуу үчүн бир гана кинорежиссердук көрөнгө жетишсиздик кылаары айтпаса да белгилүү. Андайда саясий эрк жана этикадан тышкары мекенчилдик жана улуттук нарк-насил, адеп-ахлак, кулк-мүнөз сыяктуу касиеттер да алдыңкы пландарга чыгып кетет.

Дооронбек Садырбаев депутат кезинде калыс сөзү, оппозициячыл маанайы, айрыкча улуттук ар-намыстуулук сапаттары менен

айырмаланган. Улуттук кызыкчылык жаатындагы иштерден Садырбаевдин тыным алган учуру дээрлик жокко эсе.

Доронбек Садырбаевдин өмүр жолу, жасаган эмгеги - Мекенге кызмат кылуунун үлгүсү. Саясатчынын артында жакшы аты, жасаган эмгеги калды. Дооронбек Садырбаев кыргыз элинин тагдырына күйгөн инсан болгон. Кыргыз эли мындай уулдарын эч качан унутпайт.

Саясатчынын бүтүндөй өмүр жолунун келечек муун үчүн тарбиялык мааниси өтө зор. Ар бир региондун чыгаан инсандары болот. Мына ушул жагдайдан караганда, кичи мекендин гана эмес бүткүл республиканын, мамлекеттин келечеги үчүн жан үрөгөн атуул катары белгилүү. Сунуш катары айтаарыбыз, жылда «Дооронбек Садырбаевдик окуулар» аталыштагы атайын илимий-практикалык жыйындарды салт катары ар бир жогорку окуу жайларда, ал эми мектепте тарбиялык саат катары өткөрүү колго алынса жакшы болоор эле.

Колдонулган адабияттар:

1. Кыргыз энциклопедиясы
2. Интернет булактары

* * *

УДК: 712.4

АЙМАКТАРДЫ ӨНҮКТҮРҮҮ ЖАНА КӨРКТӨНДҮРҮҮДӨ ПАВЛОНΙΑ ДАРАГЫНЫН МАНИСИ.

**РОЛЬ ДЕРЕВО ПАВЛОНИ РАЗВИТИИ И ОЗЕЛЕНЕНИЯ РЕГИОНА.
THE ROLE OF THE WOOD OF PAULOWNIA DEVELOPMENT AND
GREENING OF THE REGION.**

*Төлөгөн уулу Медерали ЖАМУ, ЖАК
Фк-01-17 тайпасынын студенти
Илимий жетекчиси: Тукуева Н.Т.*

Аннотация: Адам баласы айыл чарбалык иш–аракетин жүргүзүүдө бир гана эц жогорку продукция өндүрүү максатын коёт. Кыргызстандын саясий – экономикалык өнүгүүсүндө айыл чарба тармагы негизги орунду ээлейт. Кыргызстандын жалпы аянтынын 4% токой түзөт. Ошондуктан айыл чарбасын экономикалык жактан интенсивдештирүүдө, фитоценоздордун структурасын өзгөртүү менен

мол продукция алууну максат кылуусу шарт. Павлонья дарагы экономикалык жактан да, экологиялык жактан да пайдалуу болуп, аймактарды өнүктүрүүдө маанилүү рол ойнойт. Бул дарак башкалардан өзгөчө касиеттери менен айырмаланып турат. Мисалы, чирүүгө каршы туруктуу, жеңилдиги, деформацияга каршы туруктуулугу менен бааланат. Павлоньянын гибрид сортун эгүү менен, аймактардын өнүгүүсүнө салым кошот деген ойдомун.

Аннотация: Человечество приобретая сельскохозяйственную деятельность целиться производить высококачественную продукцию. В политическо-экономическом развитии Кыргызстана отрасль сельское хозяйство играет важную роль. 4% общей площадью Кыргызстан составляет лес. Поэтому сельскохозяйственным интенсивностям в экономике является изменение структуру фитоценоза и основным целом считается повышение урожайностью. Выращивание дерево павлония играет большую роль в развития региона. Этот дерево отличается и цениться прочностью, влагустойчивостью, гневоустойчивостью, легкостью от других деревьев. Выращивание гибридного сорта павлонии делает свой вклад развтии региона.

Abstract: Mankind acquiring agricultural activities aim to produce high-quality products. In the political and economic development of Kyrgyzstan, agriculture plays an important role. 4% of the total area of Kyrgyzstan is forest. Therefore, agricultural intensities in the economy are a change in the structure of the phytocenosis and the main general is believed to increase the yield. Cultivation of the tree of Paulownia plays an important role in the development of the region. This tree is distinguished and appreciated for its durability, moisture resistance, wrath resistance, ease from other trees. Cultivation of a hybrid variety of paulownia makes its contribution to the development of the region

Ачык сөздөр: аймак, экономика, өнүктүрүү, павлонья, экология, өндүрүш, көркөтөндүрүү, көчөт, ишкер, инвестиция.

Ключевые слова: регион, экономика, развития, павлонья, экология, производство, озеленение, саженцы, предприниматель, инвестиция

Key words: region, economy, development, paulownia, ecology, production, gardening, seedlings, entrepreneur, investment

Кыргыз Республикасын стратегиялык өнүктүрүүнүн узак мөөнөттүү максаттарына жетишүү биринчи кезекте бүтүндөй өлкөнүн аймагында жарандардын жашоо-турмушун жакшыртуу менен тыгыз байланышкан. Ошондой эле аракеттер аймактардын инфраструктурасын өнүктүрүүгө, экспорттук мүмкүнчүлүктөрүн колдоого, чакан жана орто ишкерликти өнүктүрүү үчүн шарттарды түзүүгө, аймактардын экономикалык өнүгүүсүн шарттаган инвестицияларды тартууга багытталат. Ар бир региондун өзгөчөлүгүн эске алуу менен аймактык адистештирүү башталды.

Азыркы учурда Кыргызстандын аймагында пайда болгон экологиялык проблемалар коомдун өнүгүшүн түздөн – түз аныктай турган факторлорго айланып жатат. Мис: мурдагы табигый талаалардын ордуна айылдар, шаар курулуп, ал жерлерде өнөр жайлар интенсивдүү өнүктү. Жалпылап айтканда, жогорудагы антропогендик факторлордун таасири астында республиканын аймагында экологиялык проблемалардын көбөйүшү, курчушу, азыркы оор саясий, экономикалык, чарбалык, медициналык проблемалардын пайда болушуна негизги себептерден болуп жатат.

Аймакты өнүктүрүүдө павлония дарагынан ар түрдүү продукция өндүрүүгө болот. Ошондой эле көрктөндүрүүдө, абаны тазалоо, кычкылтек менен байытуу, кадимки дарактарга салыштырмалуу көмүр кычкыл газын 10 эсе көп жуткандыктан, абасы булганган аймактарга отургузуу сунушталат жана курулуш материалдарын алуу максатында аймактарга павлония дарагы эгүү боюнча маалыматтык баяндама.

Павлониянын мекени – Япония менен Кытай. Японияда «кири» деп айтылат. Павлония Түндүк Америка, Европа жана Азияда кецири таралган. Ал эми Кытайда ажыдаар дарагы деп аталат. Учурда башка климаттуу аймактарда да өстүрүү колго алынып, акыры бизге да жетти. Япониянын улуттук акча бирдигинде ушул дарактын жалбырагы жана гүлүнүн сүрөтү түшүрүлгөн.



*1-Сүрөт (павлония дарагы 5 айда 3-3,5 метр)
(дүмүрүнөн өсүп чыккан)*

2 – сүрөт

Павлония же адам дарагы – көп жылдык дарак, 8-9 жылда толук жетилип бийиктиги 15-20 метрге чейин жетет. Бою бат өсүп, тамыры бат жайылгандыктан өрттөнгөн, сел алган аймактарга отургузса ошол жерлерди эрозияга учуратпай, бат эле көрктөндүрүп жибере турган касиети бар экен. Жогорку сапаттагы чирибес жыгач болгондуктан кымбат баалуу эмеректерге кеңири колдонсо болот. Экологиялык жактан өтө маанилүү, дарак гүлдөгөн учурда көп бал ширесин бөлүп чыгарат. Тез арада айлана-чөйрөнү жашылдандырып, көрктөндүргөндүктөн кооздук үчүн шаарды жашылдандыруу үчүн дагы колдонсо болот. Өзгөчө эс алуучу жайларга кайталангыс кооздук бере алат. «Бул дарак 1 жылда 3 метрден 5 метр бийиктикке чейин өсүп, жетиле алат. Бир

даракты пайдаланууга жараган соң 8-9 жолу түбүнөн кыркып пайдаланса болот. Кыркылган дарактын түбүнөн башка дарак өсүп чыгып, жер астында калган тамыры аркылуу кайра тез арада өсүүгө аракет кыла баштайт. Мындай дарак 100 жылга чейин өзүнүн кооздугу менен айлана-чөйрөнүн көркүн ачып, элдин маанайын көтөрүп турат. Ал эми жалбырактын диаметри 70 сантиметрге чейин өсөт. Абадагы чанды тез ылдамдыкта тазалап, кычкылтек чыгарышы боюнча «кислород фабрикасы» деген атка конуп келет. Бул өз учурунда экологияга чоң салым кошот. Мындан сырткары, тез өсүп жетилиши менен шамалдан тосконго жана жерди эрозиядан сактаганга чоң жардам кылат».



3- сүрөт (тилинген тактайлар)

4 – (жасалган музыкалык аспаптар)

Павловния дарагы тууралуу кызыктуу фактылар:

- Кытайда жалбырагы элдик медицинада жана фармацевтикада колдонулат. Андан жасалган дары боордун, өтгүн, бөйрөктүн иштөөсүн жакшыртат.
- Уругунан техникалык май алынат.
- Японияда «Император дарагы» деп аташат жана гүлү менен жалбырагынын сүрөтү тыйындарга түшүрүлөт.
- Жыгтуу сырьё катары парфюмерия жана косметологияда да колдонулуп келет.
- Ал эми таниндин көптүгүнөн курт-кумурска жолобойт,
- Дарактын жыгачы жеңил, фанер алынат
- Курамында чайырдуу заттардын аздыгына байланыштуу өрткө туруктуу
- Эмерек, музыкалык аспаптар, спорттук инвентарлар жасалат
- Маалыматтарга караганда 7-8 жылдык дарактан 1 куб метр жыгач алынат.
- Жалбырагынын курамынын 20 пайызы протеинден (*белок*) турат жана даамы беденин даамына окшош, андыктан малга тоют катары колдонулат.

Биздин илимий ишибиздин максаты: Жалал-Абад областынын Токтогул районунда павлония дарагы өстүрүлүп жатат. Кыргызстанда кийинки учурларда дарак өстүрүү арбын, айта кетсек областа павлония дарагын өстүрүү базар экономикасында кирешелүү. Себеби экологиялык жактан абаны кычкылтек менен байытат ошондой эле экономикалык жактан эффективдүү. Биз сөз кылып жаткан (Болот Батырбеков) дыйкан 2016 – жылы Кытайдан уругун алдырып, өстүрүп жатат.

Өстүрүү ыкмасы:

Павлониянын уругу өтө майда, урукту 12-13 күн дегенде өнүп чыкты. Бойлору 3-4 сантиметр болгондо бир жолу колдонулуучу стакандар отургузулат. Бою 10-15 сантиметр болгондо гүл отургузчу идиштерге которууга кезек келди. Жерге отургузарда үшүк албасын, түбүндө ным сакталсын деп бир нече рулон клёнка алдым. Жерди айдаткан соң отургузулчу көчөттөрдүн аралыктарын белгилеп клёнкаларды узунунан жерге салдык. Анан көчөттөр отургузулчу жерлерди тешип, бойлору 15-20 сантиметр болуп калган көчөттөрдү отургузуп өстүрүлө баштайт. Көчөттөрдүн аралыктарын 4x4 метр кылып отургузулат. Бою бийик болуп түз өсүүсү үчүн капталдарына чыккан бутактарды кол менен жулуп, сындырып салабыз. Дарактын

жалбырактары катуу суук түшкүчө саргайбай жашыл бойдон тура берет. Жалбырак- тары түшсө чогултпай калтырып койсо өздөрүнө кайра жер семирткич болот. Кышта сөңгөгү эле калат да жазда кайра көктөйт.

Чыгаша:

Бакта 700 түп павлония бар

23000 сом урук алынды

Торго (*сетка мак*), түтүктөргө 90 000 сом

кара топурак, торф, клёнка, идиштер үчүн 15 000 сом

Киреше:

128000 сом жалпы чыгашанын суммасы. Эгилген дарактар 3 жылдан кийин пайдаланыла башталат. 3-4 жылда 7 метрге чейин өсөт, ар кайсыл тармакта колдонууга болот. Бул убакыттын ичинде бир дарак $0,5 \text{ м}^3$ жыгач берет. Павлония дарагынын жыгачынын 1 кубу 400 АКШ долларына чейин бааланат. Орто эсеп менен 1 АКШ долларын 68 сом деп алсак, анда $(400/2)*68 = 13\ 600$ сом.

Демек 3-4 жылда бир дарак 13 600 сомго бааланат. 1 гектарда 700 түп дарак отургузулган болсо, аны 3-4 жылдан кийин баары жетилген болсо, $700*13\ 600 = 9\ 520\ 000$ сом киреше табат. Бул кирешеден жылына 450-500 сом жер салыгы, 500-600 сом суу төлөмү жана 128 000 сом жалпы чыгашаны чыгарып салганыбызда $9\ 520\ 000 - (500*3) - (600*3) - 128\ 000 = 9\ 388\ 700$ сом пайда табат.

Колдонулган адабияттар:

1. Пилипенко Ф.С. Род 1. Павлония — *Paulownia*/Деревья и кустарники СССР. Дикорастущие, культивируемые и перспективные для интродукции.
2. Колесников А.И. Декоративная дендрология.—М.: Лесная промышленность, 1974.
3. Древесные породы мира. / Под. ред. Г. И. Воробьева, пер. с англ. В. Г. Долгополова : Лес. пром-сть, 1982.
4. Галушко А.И., Кудряшова Г.Л., Середин Р.М., Шогенов К.Ш. Деревья и кустарники Северного Кавказа. Дикорастущие, культивируемые и перспективные для интродукции. / Галушко А.И.— Нальчик, 1967.
5. Качалов А.А. Павлония войлочная Деревья и кустарники: Справочник / Под ред. А.И.

* * *

УДК: 517

АНАЛИТИКАЛЫК ФУНКЦИЯЛАР АРКЫЛУУ АНЫКТАЛГАН
ГАРМОНИКАЛЫК ФУНКЦИЯЛАРДЫН ДЕЦГЭЭЛ СЫЗЫКТАРЫ
ЛИНИИ УРОВНЯ ГАРМОНИЧЕСКИХ ФУНКЦИИ
ПОРОЖДАЕМЫЕ АНАЛИТИЧЕСКИМИ ФУНКЦИЯМИ
HARMONIC LEVEL LINES FUNCTIONS ARE DEFINED THROUGH
ANALYTIC FUNCTIONS

Эрматали уулу Баяман
ФМББ(М)-1-16 тайпасынын
студенти

Жетекчиси: Алыбаев К.С.ф.-м.и.д., профессор,
e.mail: alybaevkurmanbek@rambler.ru

Аннотация: Бул макалада аналитикалык функциялар аркылуу аныкталган гармоникалык функциялардын децгээл сызыктары мисалдардын жардамында каралды.

Аннотация: В данной статье рассматриваются примеры на линии уровня гармонических функции определённые через аналитические функции.

Annotation: This article discusses examples on the level line of harmonic functions defined through analytic functions.

Ачкыч сөздөр: Аналитикалык функция, гармоникалык функция, децгээл сызыктар, гармоникалык функциянын нөлдөрү.

Ключевые слова: Аналитическая функция, гармоническая функция, линии уровня, нули гармонических функций.

Key words: analytic function, harmonic function, level line, zeros of harmonic functions.

Аналитикалык, гармоникалык функциялар боюнча маалыматтар [1], [2], [3] берилген. Биз төмөндө айрым аналитикалык функциялар аркылуу аныкталган гармоникалык функциялардын мисалдарын карайбыз жана алардын децгээл сызыктарын сүрөттөйбүз.

I. $z(t) = (t + i)^n, n \in N$. Функция $t = -i$ чекитинде n эселүү нөлгө ээ. Бул функциянын чыныгы жана мнимый бөлүктөрү түйүндөш гармоникалык функцияларды аныктайт.

Аларды аныктайлы:

$$\operatorname{Re}z(t) = \operatorname{Re}(t + i)^n, \operatorname{Im}z(t) = \operatorname{Im}(t + i)^n.$$

$\operatorname{Re}z(t)$ жана $\operatorname{Im}z(t)$ функциялар n дин жуп жана так маанилерине жараша ар түрдүү аныкталгандыктан $n = 2k, n = 2k - 1, k \in \mathbb{N}$ учурлардын ар бирин айрым-айрым карайлы.

1. $n = 2k$. Анда $t = t_1 + it_2$, мында t_1, t_2 -чыныгы өзгөрмөлөр, $i = \sqrt{-1}$ деп алсак

$$\begin{aligned} \operatorname{Re}z(t) = \operatorname{Re}(t + i)^n &= \operatorname{Re}(t_1 + i(t_2 + 1))^{2k} = t_1^{2k} - C_{2k}^2 t_1^{2k-2}(t_2 + 1)^2 + \\ &+ C_{2k}^4 t_1^{2k-4}(t_2 + 1)^4 - \dots + C_{2k}^{2k-2} t_1^2(t_2 + 1)^{2k-2}(-1)^{k-1} + (t_2 + 1)^{2k} \end{aligned}$$

$$\operatorname{Im}z(t) = \dots$$

Полярдык координаталар системасында функциялар төмөндөгүдөй аныкталат:

$$t_1 = \rho \cos \varphi, t_2 + 1 = \rho \sin \varphi, \rho = \sqrt{t_1^2 + (t_2 + 1)^2}, \varphi = \arctg \frac{t_2 + 1}{t_1}.$$

Демек,

$$z(t) = \rho^n (\cos \varphi + i \sin \varphi)^n = \rho^n (\cos n\varphi + i \sin n\varphi).$$

Мындан

$$\operatorname{Re}z(t) = \rho^n \cos n\varphi, \operatorname{Im}z(t) = \rho^n \sin n\varphi.$$

$\operatorname{Re}z(t), \operatorname{Im}z(t)$ функциялардын деңгээл сызыктарын сүрөттөө маселесин коёлу.

1.1. $n = 1$ үчүн $\operatorname{Re}z(t) = t_1, \operatorname{Im}z(t) = (t_2 + 1)$.

Деңгээл сызыктар $t_1 = M_1 - \text{const}, t_2 + 1 = M_2 - \text{const}$ теңдемелери аркылуу аныкталат (сүрөт 1 а, б).

а)

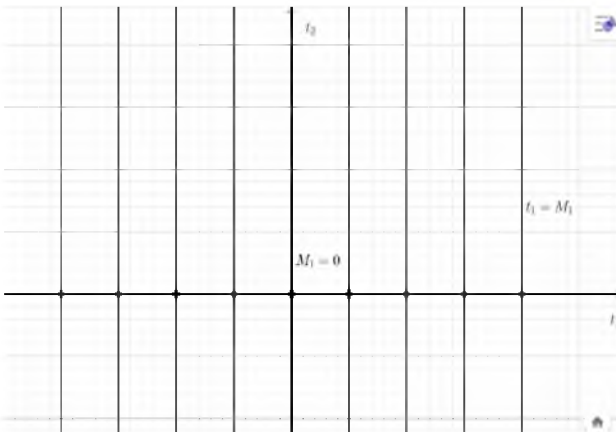

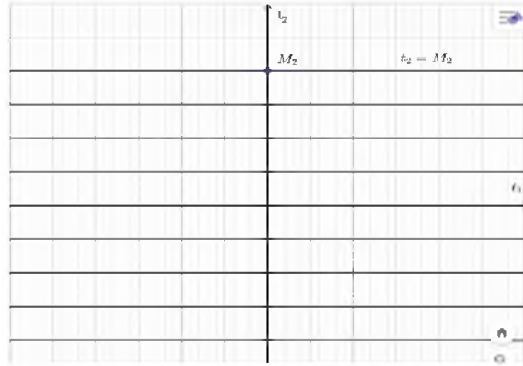

б) сүрөт 1

1.2. $n = 2$ болгондо

$$Rez(t) = t_1^2 - (t_2 + 1)^2, \quad Imz(t) = 2t_1(t_2 + 1).$$

$Rez(t) = t_1^2 - (t_2 + 1)^2$ функциясынын деңгээл сызыктарын сүрөттөйлү.

$Rez(t) = 0$ деңгээл сызыктарды аныктайлы.

$t_1^2 - (t_2 + 1)^2 = 0$ болсо $t_1 - t_2 - 1 = 0$ же $t_1 + t_2 + 1 = 0$ ээ болобуз. Бул теңдемелер $(t_1; t_2)$ тегиздикте $(0; -1)$ чекити аркылуу өтүүчү, өз ара перпендикуляр болгон түз сызыктарды аныктайт (сүрөт 2).

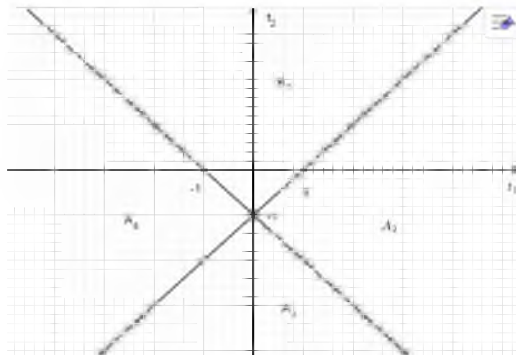

Сүрөт 2.

Түз сызыктар тегиздикти төрт бөлүккө бөлөт. Ар бир бөлүктү сектор деп атайлы.

$Rez(t)$ функциясы секторлордо оң же терс маанилерге ээ болот:

$t \in A_1(\text{Rez}(t) \leq 0), t \in A_2(\text{Rez}(t) \geq 0), t \in A_3(\text{Rez}(t) \leq 0),$
 $t \in A_4(\text{Rez}(t) \geq 0).$

Барабарсыздыктар секторлордун чек араларында гана орун алат.

Секторлордогу деңгээл сызыктар

$$t_1^2 - (t_2 + 1)^2 = M_1 - \text{const}$$

теңдемелер аркылуу аныкталат.

Мисалы: $t \in A_1 \cup A_3$ үчүн $M_1 < 0$ жана

$$t_2 = -1 \pm \sqrt{t_1^2 - M_1}.$$

$t \in A_1$ болгондо (+), $t \in A_3$ болсо (-) белги алынат. Алынган функциялардын графиктери гиперболалар болушат (сүрөт 3).

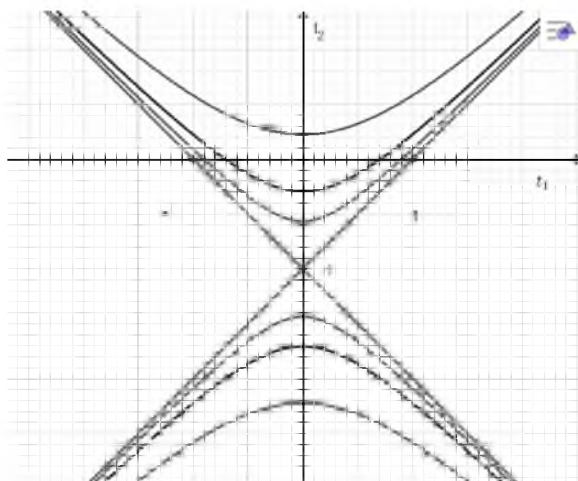

Сүрөт 3.

$t \in A_2 \cup A_4$ болсо, $M_1 > 0$ жана

$$t_1 = \pm \sqrt{(t_2 + 1)^2 + M_1} \text{ ээ болобуз.}$$

$t \in A_2$ үчүн (+), $t \in A_4$ болсо (-) белгини алабыз.

Каралып жаткан учурда деңгээл сызыктар төмөндөгүдөй сүрөттөлөт (сүрөт 4)

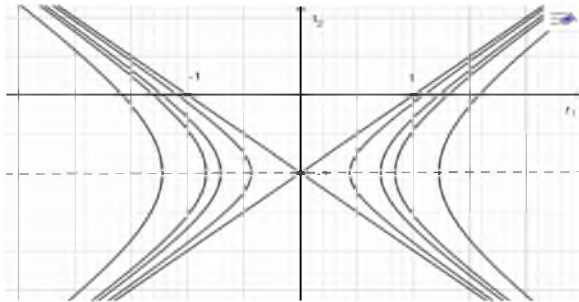

Сүрөт 4

$Imz(t) = 2t_1(t_2 + 1)$ функциясынын деңгээл сызыктарын жогорудагыдай эле жол менен сүрөттөөгө болот (сүрөт 5).

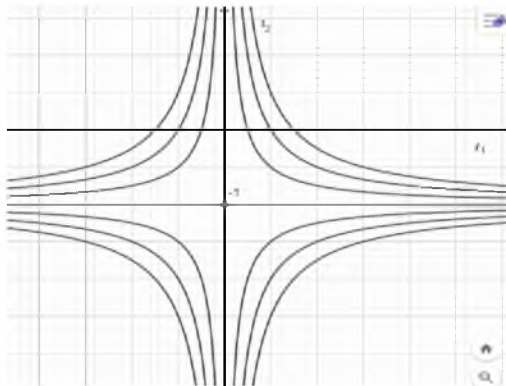

Сүрөт 5

1.3. $n = 3$ болгондо

$$Rez(t) = 4\sqrt[3]{t_1} - \frac{3\sqrt[3]{t_1}}{\sqrt[6]{t_1^2 + (t_2 + 1)^2}}$$

$$Imz(t) = 3(t_2 + 1) \sqrt{(t_1^2 + (t_2 + 1)^2)^3 - 4\sqrt[3]{t_2 + 1}}$$

$$Rez(t) = 4\sqrt[3]{t_1} - \frac{3\sqrt[3]{t_1}}{\sqrt[6]{t_1^2 + (t_2 + 1)^2}} \quad \text{функциясынын деңгээл сызыктарын}$$

сүрөттөйлү.

$Rez(t) = 0$ деңгээл сызыктарды аныктайлы.

$Rez(t) = 4\sqrt[3]{t_1} - \frac{3\sqrt[3]{t_1}}{\sqrt[6]{t_1^2 + (t_2 + 1)^2}} = 0$ болгондо, тегиздикте төмөнкү графикалык сүрөттөлүштү аныктайт (сүрөт 6).

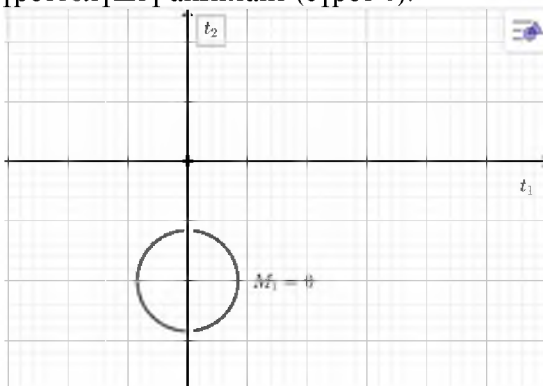

Сүрөт 6.

Берилген функциянын деңгээл сызыгы

$4\sqrt[3]{t_1} - \frac{3\sqrt[3]{t_1}}{\sqrt[6]{t_1^2 + (t_2 + 1)^2}} = M_1 - const.$ теңдемеси аркылуу аныкталат жана

$M_1 < 0$ жана $M_1 > 0$ учурларын карайбыз.

Мисалы: $M_1 < 0$ болсун. Бул учурда алынган функциянын графигин төмөндөгүдөй сүрөттөөгө болот (сүрөт 7).

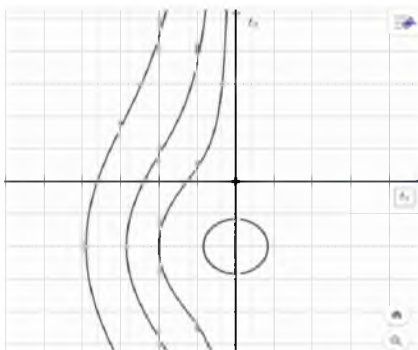

Сүрөт 7.

Ал эми $M_1 > 0$ болгондо, функциянын графигин төмөндөгүдөй сүрөттөөгө болот (сүрөт 8)

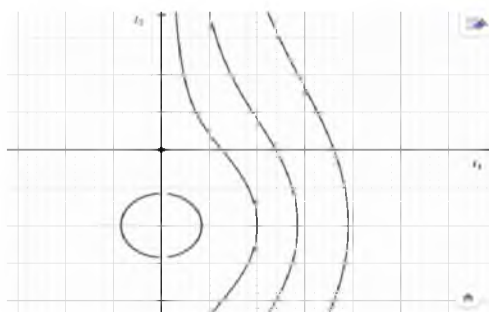

Сүрөт 8

$Imz(t) = 3(t_2 + 1)\sqrt{(t_1^2 + (t_2 + 1)^2)^3} - 4\sqrt[3]{t_2 + 1}$ функциясынын деңгээл сызыктарын жогору- дагыдай эле жол менен сүрөттөөгө болот (сүрөт 9).

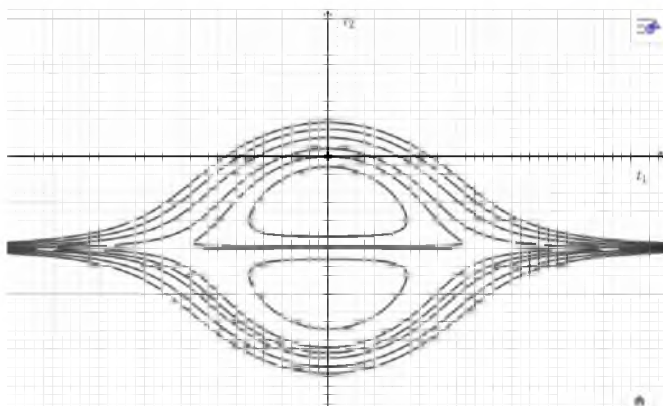

Сүрөт 9

Колдонулган адабияттар:

1. Евграфов М.А. Аналитические функции/М.А. Евграфов – М.: Наука, 1968.
2. М.А.Лаврентьев, Б.В.Шабат , Методы теории функций комплексного переменного-М.: Наука. Гл. ред. физ.-мат. лит. 1973. — 749 с.
3. Тиман А.Ф., Трофимов В.Н. Введение в теорию гармонических функций. – М.: 1968.-208 с.

МАЗМУН

1. *Артыкбаева А.* ЖАЛАЛ-АБАД ГОВОРУНУН «МАНАС» ЭПОСУНДАГЫ ДУБЛЕТТЕРИ (С.ОРОЗБАКОВДУН ВАРИАНТЫ БОЮНЧА)..... 3
2. *Атакул к А.* АДАБИЯТ САБАГЫНДА КӨРКӨМ ТЕКСТТИ АНАЛИЗДӨӨ ПРОЦЕССИНДЕГИ ОКУУЧУЛАРДЫН КӨРКӨМ ОЙ ЖҮГҮРТҮҮСҮН, ЭЛЕСТЕТҮҮСҮН ЖАНА КЫЯЛДАНУУСҮН ӨӨРЧҮТҮҮ..... 9
3. *Базарбай к А.* МЕКТЕП ОКУУЧУЛАРЫН ОКУТУУДАГЫ ЖЕКЕЧЕ МАМИЛЕ ЖАСОО ЭРЕЖЕЛЕРИ..... 19
4. *Бостонов Ж.* ИШКАНАЛАРДЫ ТИГИНЕН ЧОҐОЮСУ (КЕҠЕЙҮҮСҮ) ЖАКТЫН МИСАЛЫНДА..... 24
5. *Жорошева К.* ТАБИГЫЙ ЭНЕРГИЯ БУЛАКТАРЫ ЖАНА АЛАРДЫ НАТЫЙЖАЛУУ ПАЙДАЛАНУУНУН ЖОЛДОРУ..... 31
6. *Изабеков Т.* ИЧИНЕН КҮЙҮЧҮҮ КЫЙМЫЛДАТКЫЧТУУ АВТОМОБИЛДЕРДИ ЭЛЕКТРОАВТОМОБИЛГЕ ЖАБДЫКТООНУН АКТУАЛДУУЛУГУ..... 35
7. *Исмаилова К.* ОРУС ТИЛИ САБАКТАРЫНДАГЫ ОҮНДАР..... 41
8. *Кахарова Н.* ЖУП ЭТИШТЕРДИН ПРОБЛЕМАЛАРЫ..... 47
9. *Киргизбаева М.* Ч.АЙТМАТОВДУН «КЫЯМАТ», «ТООЛОР КУЛАГАНДА» РОМАНДАРЫНДАГЫ АДЕП АХЛАХТЫН ТЕМАСЫ..... 52
10. *Курсантбекова Н.* Ч.АЙТМАТОВДУН «ТООЛОР КУЛАГАНДА» РОМАНЫНЫН «ӨЛТҮР, ӨЛТҮРБӨ» АНГЕМЕСИНДЕГИ ГУМАНДУУЛУК ТЕМАСЫ..... 60
11. *Маматова Т* «ЖЫЛДЫЗ» КОНЦЕПТИНИН ЖАНДУУ

	ТАБИАТТАГЫ БЕЛГИЛЕРИ.....	67
12.	<i>Мамытбекова А. Ч. АЙТМАТОВДУН «АК КЕМЕ»</i> ПОВЕСТТИНДЕГИ АДАМ ЖАНА ЖАРАТЫЛЫШ.....	73
13.	<i>Нурланбек к Т. «УНУТУЛГАН ЖАЗГЫЧ</i> <i>АКЫНДАР...»</i>	83
14.	<i>Раматиллаева К. КЫРГЫЗСТАНДА</i> <i>МАРКЕТИНГДИН ӨНУГҮҮСҮ</i>	91
15.	<i>Сейтбек у Б. «ПРЕСТИЖНОЛИ ЗАНИМАТЬСЯ</i> <i>НАУЧНО ИССЛЕДОВАТЕЛЬСКОЙ РАБОТОЙ (НИР)</i> <i>СТУДЕНТУ В УНИВЕРСИТЕТЕ»</i>	99
16.	<i>Тынарбек к Н. ДООРОНБЕК САДЫРБАЕВ МЕКЕНЧИЛ</i> <i>АТУУЛ</i>	104
17.	<i>Төлөгөн у М. АЙМАКТАРДЫ ӨНУКТҮРҮҮ ЖАНА</i> <i>КӨРКТӨНДҮРҮҮДӨ ПАВЛОНΙΑ ДАРАГЫНЫН</i> <i>МАНИСИ</i>	106
18.	<i>Эрматали у Б. АНАЛИТИКАЛЫК ФУНКЦИЯЛАР</i> <i>АРКЫЛУУ АНЫКТАЛГАН ГАРМОНИКАЛЫК</i> <i>ФУНКЦИЯЛАРДЫН ДЕҢГЭЭЛ</i> <i>СЫЗЫКТАРЫ</i>	113

Компьютердик макеттөө:

Зупанов Сыдык Амираевич

Басууга кол коюлду 02.11.19.

Басууга берилди 02.11.19.

Кагаздын форматы 60/84 1/16 Тираж 300 даана 7,75 бас.т.

Б.Осмонов атындагы Жалал-Абад мамлекеттик
университетинин
басмакана борборунда басмадан чыгарылды
715600 Жалал-Абад шаары,
Ленин көчөсү 57, тел.: 5-51-72